

Suplemento

de

Unión

Año IX
N.º 79

MEMORIA ESCOLAR

del
Año Santo
y
Lasaliano
1949-50



JUAN BAPTISTA DE LA SALLE:
en las fechas luminosas del
Cincuentenario de la consa-
gración de tu santidad
cuando
a la aureola radiante que nim-
ba la señorial faz, reflejo de
tu prócer alcarúa,
se unen
los destellos de la gloria hu-
mana en himnos y cantos;
en oraciones y panegíricos;
en celebraciones culturales e
inauguraciones de iglesias; en
erecciones de estatuas, hitos
que señalarán a las nuevas
generaciones el camino de tu
imitación.
Unión te pide, Padre, para los
lectores, suscriptores y bien-
hechores, una bendición espe-
cialísima.

III Centenario 1651-951
I. Canonización 1900-50

Boletín del Colegio de Ntra. Sra. de Lourdes

Con términos estadísticos
y demisó de los
Superiores de la Compañía

COLEGIO



N
U
E
S
T
R
A
S
E
Ñ
O
R
A
S
D
E

S
U
P
L
E
M
E
N
T
O
D
E

U
N
I
Ó
N

a manera de
MEMORIA ESCOLAR



J
O
U
R
D
E
S

HERMANOS DE LAS ESCUELAS CRISTIANAS :: VALLADOLID

Sumario

DEDICATORIAS

ALUMNADO DESDE LA 1.^a ELEMENTAL A 5.^a BTO.
A MODO DE APENDICE DE LA CRONICA ESCOLAR

- a) Prólogo.
- b) Estadísticas.
- c) Ideas dominantes del Curso.
- d) Los tres triunfos del Colegio.
 1. Catequístico.
 2. Deportivo.
 3. Universitario.

VIVIENDO CON DIOS

Congregaciones piadosas: De María Inmaculada.
Catequesis Niño Jesús.
Cruzada Eucarística.
Vocaciones religiosas.

VIVIENDO CON LOS ESTUDIANTES

Representantes de las actividades sociales.
Miscelánea de fotos.
Últimos triunfos.

VIVIENDO CON LOS DE FUERA

Antiguos Alumnos que triunfan, etc.

ALUMNADO DE LAS CLASES DE 3.^a Y 7.^a BACHILLERATO. PERITAJE Y GRATUITOS

VIVIENDO EL CENTENARIO LASALIANO

A modo de Clarín.
Artículos sobre San Juan Bautista de La Salle.
Semana Pedagógica Vallisoletana.
Obra de San Juan Bautista de La Salle.
Lo que persigue.
Lo que consigue.
Deberes de la hora presente.

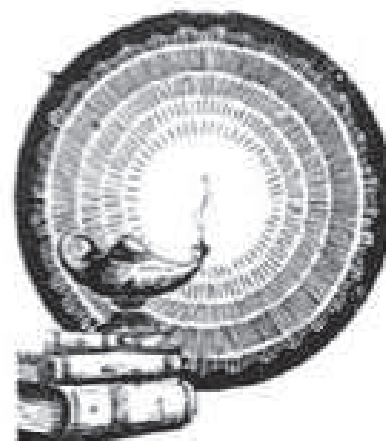

Dedicatorias

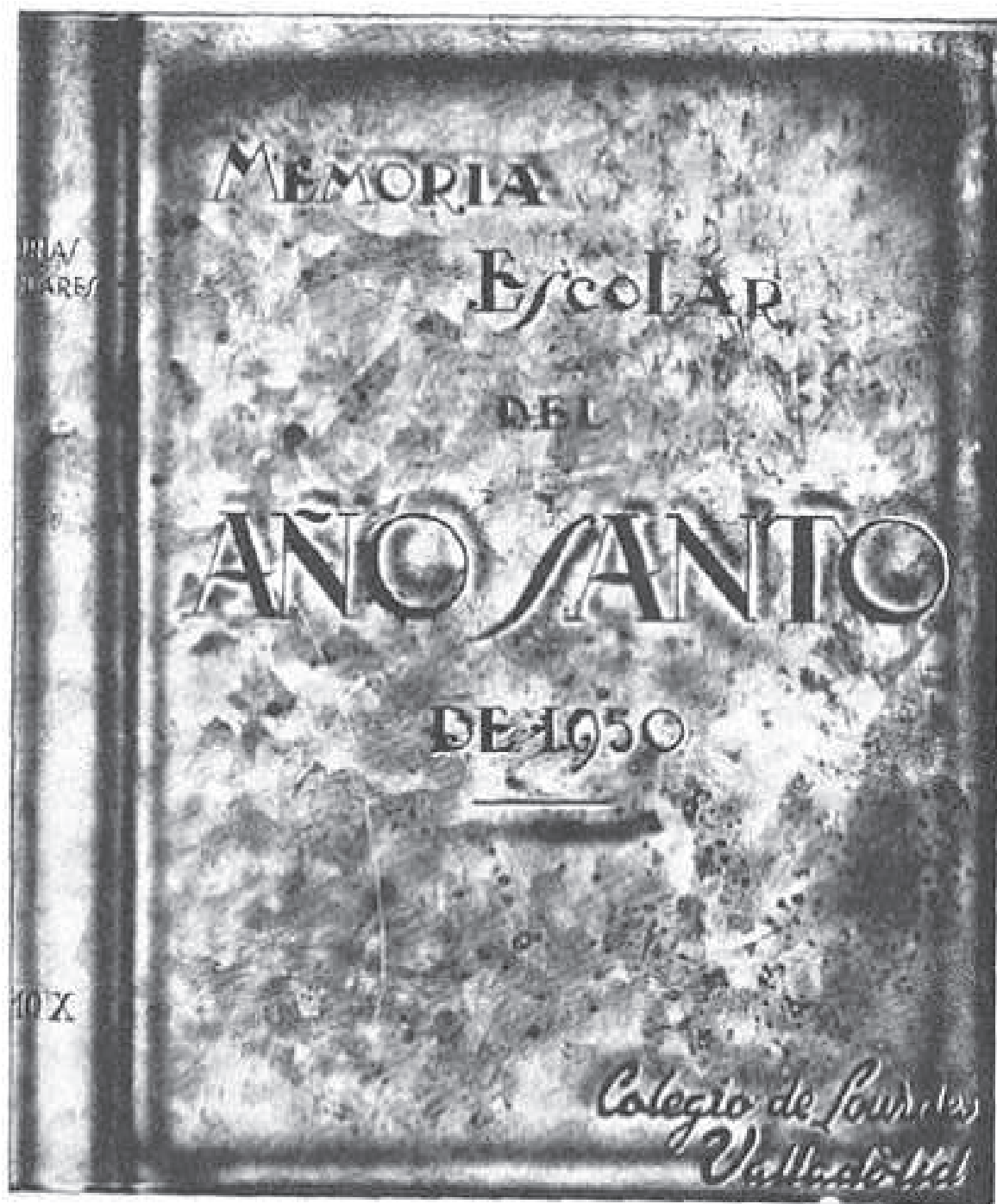



A nuestro Santísimo Padre el Papa Pío XII

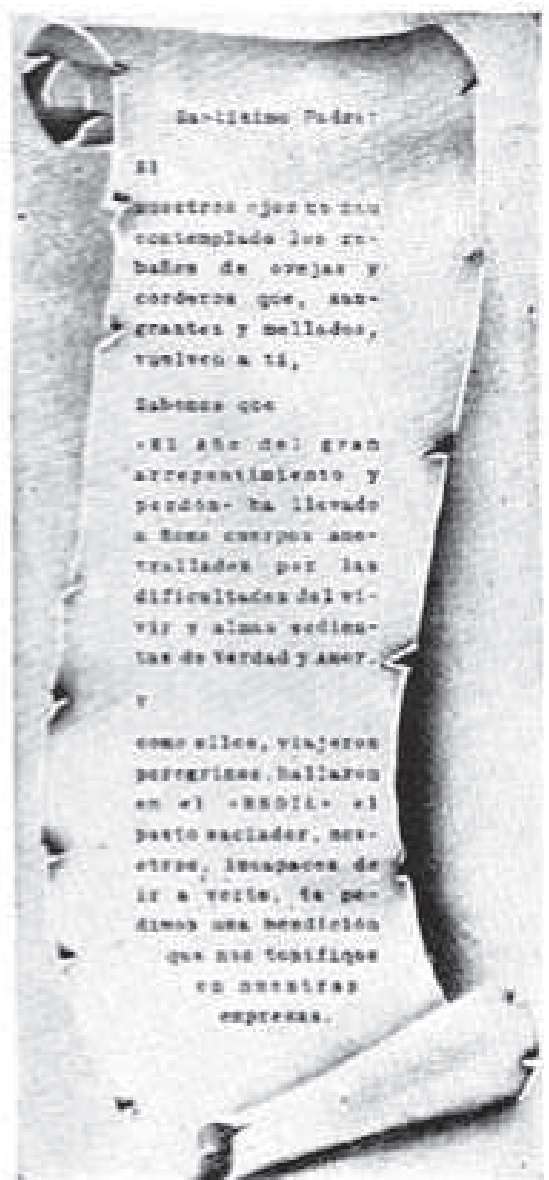

Santísimo Padre:

El
nuestros ojos te han
contemplado los ar-
baños de ovejas y
corderos que, san-
grantes y mullidos,
volvieron a ti,

Sabemos que
-el año del gran
arrepentimiento y
pénitencia- ha llevado
a Bonn cuerpos an-
trallados por las
dificultades del vi-
vir y almas sedien-
tas de Verdad y amor.

Y
como ellos, viajeros
peregrinos, hallaron
en el «BODI» el
paso esclador, nos-
otros, insapacos de
ir a volar, te pe-
dimos una bendición
que nos fortifique
en nuestras
expresas.

“Tú eres Pedro...”

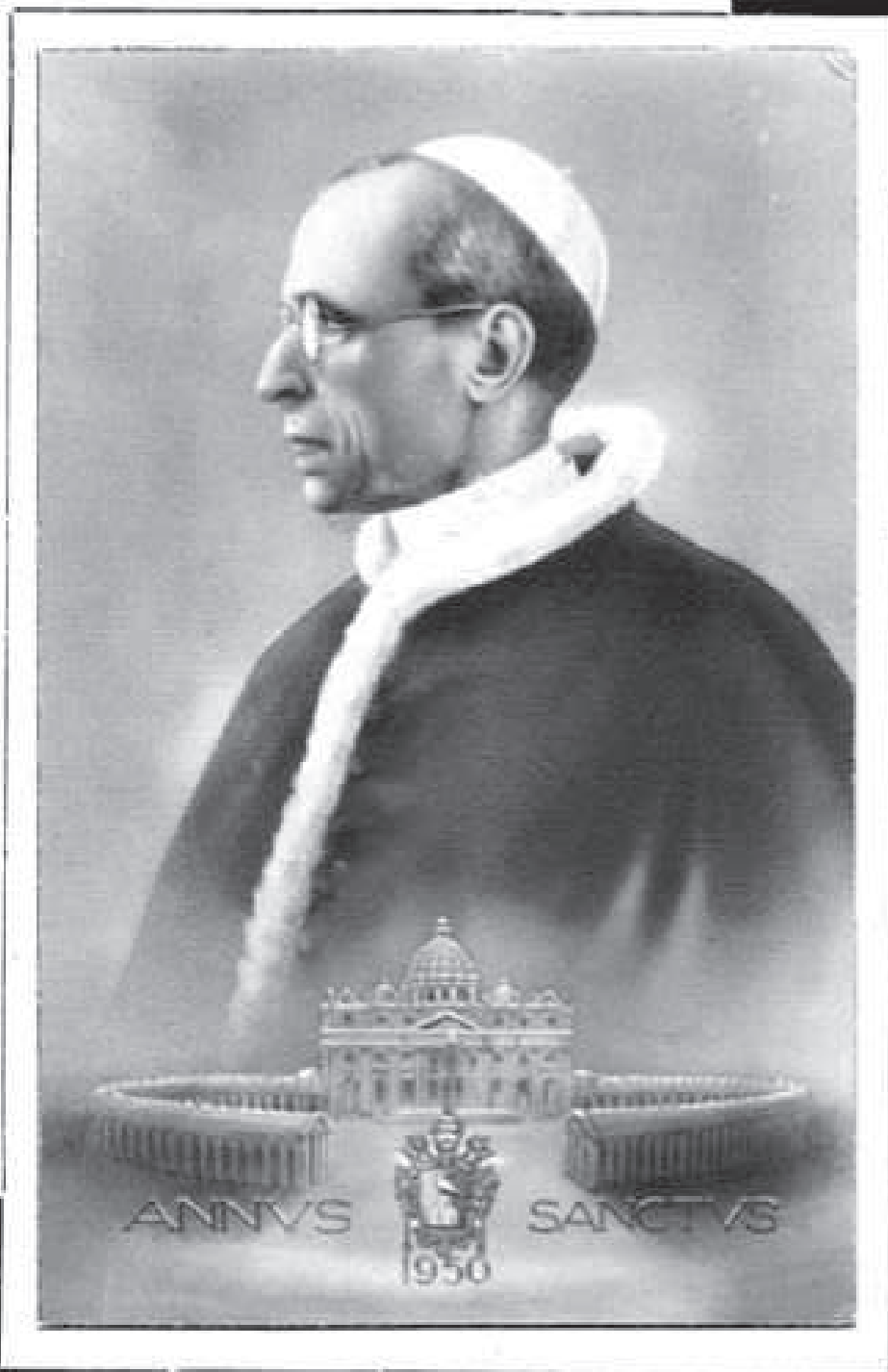

“Lo que desatares en la Tierra...”



Madrid 1º Abril 1950

Caudillo de España.
Caudillo de la Fe Cristiana.
Caudillo del valor e hidalguía.
Caudillo de nuestra libertad.
Porque tu Categoría Social lo exige
Porque tus virtudes te han permitido ser el primero de los españoles.
Porque sabemos de tus patéticas vigiliás e insomnios por que nos desasosamos.
Porque te amamos cordialmente.

Quiero un sentido homenaje a los doce obispos por su sacrificio por el primer de los españoles.
Porque sabemos de tus patéticas vigiliás e insomnios por que nos desasosamos.
Porque te amamos cordialmente.

Preocupados por el Señor
Porque te saludamos.

Tronto al rencor hitleriano de sus
Tratando en estas páginas un índice de la calada labor adictiva
cemos.

de su pedon. El odio hitleriano de
estar por el autógrafo de tu mano en honra del Sagrado Corazón
y tributo a los Mártires de la Cruzada, para que así como nos
el calor vibrante de emoción al leerlo, así vibren nuestros lectores,
dentro y fuera de España al posar su vista en estas líneas, que
cuando figurara con honor en la Antología de los escritos sobre el Sa-
cratísimo Corazón de Jesús. Que El siga protegiéndote.
sea un recuerdo por siempre tuyo.

B. D.

pueblo en nuestros días.

Si el opacamiento de la vida constituye
el mal grande y horrible de los hom-
-bres, la sangre de los mártires es
la que puede la renovar mal el
corazón amantísimo de Jesús.
Según angustia de 1000 mártires,
valerosos defensores de la Patria que
tanto amaron. Nos fueron parte
principalísima de nuestra victoria
y hoy fieles celadores de nuestra bandera
; dichosa la tierra que cuenta en tales
hijos, pero no puede ser abandonada
de la mano de Dios!

Ante un recuerdo hermoso la tierra
bendita de nuestra Patria que espi-
su sangre y ojos un voto.

Francisco



AMADO PASTOR de NUESTRA ARCHIDIOCESIS. IDEAS fecundas salen de tu preclara mente. Y cristallizan en realizaciones como esa JOYA de ARTE que es el Santuario de la Gran Promesa; ese fervor Corazonista que está ardiendo en los hogares vallisoletanos; ese HOMENAJE a los Mártires de la Fe: Obispos, Sacerdotes, Seminaristas y Religiosos, que hizo de Valladolid, los días 12 y 13 de abril, un Templo donde residenciaron la flor del Episcopado, del Sacerdocio y del Estado religioso.

No seguimos... sería prolija la enumeración.

Sólo queremos recordar al Pastor Padre que sus hijos, esta juventud que ora y trabaja, lucha y canta, y cifra sus glorias cristianas en el oro de ley de la devoción a la Cátedra de Pedro y obediencia absoluta a su Pastor, no le olvida.



A la familia LASALIANA desde el Rvdmo. Hermano Superior General al más apartado Hermano Misionero que lleva la fe de Cristo en las normas pedagógicas de su actividad



*Los 82 Hermanos
y 2.350 alumnos de*



Ofrendamos un saludo fraternal en las exultantes fechas del PERIODO LASALIANO. Y pedimos que coquiera llegue este modesto SUPLEMENTO de nuestro Boletín mensual, UNIÓN, eleven una oración a Nuestro Padre y Fundador para que bendiga todas nuestras obras.

a las



A los Antiguos Alumnos

Por acuerdo de la Asamblea General tenida en mayo ocupó la presidencia de la Asociación de Exalumnos. Este cargo que con amor y abnegación acepté ha de servirme de título para que, desde la Revista *Unión* como por altavoz, dirija a todas las Asociaciones de Exalumnos un *saludo* y un *ofrecimiento*.



D. Manuel de la Cruz Presa.

Saludo afectuoso y fraternal a todos: si llevamos el sello de la misma educación, bajo los mismos modos recibida, bien podemos sentirnos hermanos.

Ofrecimiento generoso de todas las energías e influencias para la consecución de los ideales que nuestros Profesores soñaron de nosotros.

La aspiración a realizar una Confederación General de Exalumnos tiene en nosotros una trayectoria de ansia larga y profunda. Por la cristalización rápida y efectiva de esta idea hago los votos más fervientes y, en nombre de todos mis representados, exalumnos de Valladolid, os brindo nuestra colaboración.



A vosotros, queridos Alumnos

Otra vez nuestra mansión se embalsama con el perfume especial que llevan las vistosas hojas de la Revista.

+ + +

Imágenes que dormían en la subconsciencia, al conjuro de unas fotos, despertarán en vosotros sentimientos nostálgicos.

+ + +

Los triunfos espirituales: los triunfos intelectuales; los triunfos deportivos reflejados en estas páginas, de nuevo, harán saltar vuestros corazones en esa caja ancha del pecho que parece estallar.

+ + +

Y con unas imágenes, otras se espigán en la pantalla imaginativa...

+ + +

Aquel día aquel paseo... aquella conversación... aquella confesión... aquella mirada a la Virgen bella que con la flor de su sonrisa acariciaba vuestro corazón cuando... ;;; ¡Venciste!!!

+ + +

¿Recordáis? Reflexionad. Los recuerdos ¿verdad que os alegran unos y os apesadumbran otros?

+ + +

Os estáis haciendo el juicio particular.

+ + +

¿Qué pensáis, o exclamáis al ver las fotos de... fulano vuestro amigo... o el amigo? ¿Qué bueno! ¿Qué genial! Qué... Y ¿yo me dejé arrastrar por este? Y ¿yo no seguí los ejemplos de... tal?

+ + +

¿Quién pudiera captar las reacciones que unas líneas de este Suplemento producirán en los medianos y mayores!

+ + +

¿Cómo juzgáis, ahora, a cada uno? ¿Cómo cada cual os juzgará a vosotros?

+ + +

Y sobre todo no lo olvidéis, al llegar la Vacación eterna, en la sala de espera...

+ + +

...recibireis, ¡mejor! Imprimiréis vuestra MEMORIA y os juzgaréis sin composición. Sacad la consecuencia. Las reacciones de este año, ¿qué huella dejarán en la película sensibilizada de vuestro alma?

+ + +

Que para todos su memoria le deje gratos recuerdos como a casi todos ésta.

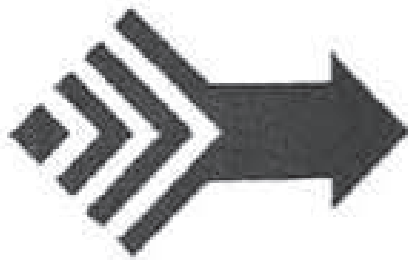

A LOS PADRES

DE NUESTROS ALUMNOS



Padres y Madres de nuestros amados ALUMNOS:

Sería una indelicadeza sin nombre si no estampáramos unas palabras para vosotros.

La Revista os lleva, mensualmente, un poco, lo exterior, de lo que hacen vuestros hijos; de lo que hacemos con vuestros hijos y por vuestros hijos.

¡¡Lo interior...!! Amamos a vuestros hijos, y con un amor tanto más fuerte cuanto menos tiene de correspondencias afectivas exteriores.

Vuestro hijo vive para el Colegio. ¿No ha de saludaros la Revista?

Leed sus páginas: contemplad los rostros de vuestros hijos: auscultad los sentimientos de ellos a la vista de ciertas fotos.

Saboread las últimas efemérides del Curso que acabó y no olvidéis que la razón de esta publicación es:

Archivar las efigies de los alumnos.

Exponer los resultados.

Describir un poco la labor realizada.

Completar la Revista mensual.

Cuidad de que vuestros hijos la guarden. ¡Cuántos ahora nos piden números atrasados y no podemos complacerles!

¡Y es tan dulce soñar, cuando viejos, a ser niños!



Presentación



del Alumnado

Indicaciones

- Generalmente en las clases tituladas A casi todos los alumnos son internos; las clases llamadas B son de externos.
- Los apellidos corresponden a las filas de las fotos, empezando de arriba abajo, y de izquierda a derecha. Los alumnos que no aparecen retratados, por ausencia, llevan sus apellidos en el apartado final.

1^ª fila. J. Villanueva Lozano. M. Armentó Lozada. A. Topio Santamaria. J. Pantoja Arévalo. N. F. Bermejo Sanz. J. M. Moreno Pelezer. A. Muñoz Suárez. J. M. Sanllana Garcia. L. M. Landa Garcia. L. Pérez Domínguez. 2^ª fila. L. Aguado Granada. A. Rubio Granada. F. de Francisco Sanchez. C. Saiz Sanz. J. A. Hurtado Garrido. V. J. Zurita Villamuza. A. Muñoz Suárez. A. Gomez de Enterría Pérez. V. Gorzales de la Blanca. 3^ª fila. J. M. Pueyo Colino. A. Pueyo Colino. J. González Blanco. J. L. González Blanco. J. M. Mongil Dieguez. E. A. BlancoHernández.



PRIMERA ELEMENTAL (párvulos)

f. Couder Sanchez. F. Moreno Pineda. J. M. Peña Jimenez. 4^ª fila. R. González Moro Vela. D. Babot Gil. E. Luengo Fernández. I. Gaton Garcia. R. de Francisco López. C. A. Fernández. J. A. Domínguez Morchon. Peter Rojas. 5^ª fila. J. A. Santos Iglesias. L. R. Santos Iglesias. F. Ibañez Carcano. J. M. Ibañez Carcano. S. Morchón Garcia. R. Casado Sanjaicinto. C. Blanco Hernández. J. D. Mocián Trigueros. J. Vicario Yague. M. Vicario Yague. 4. Martínez Pérez. Ausentes. F. González. A. Heras. Alvarado.



1.ª fila. F. del Olmo Palacios. A. González Herrera. L. Mercado Fernández. J. I. Andeza Busto. J. Voste Alonso. F. A. Beade Pérez. F. J. González Fausto. I. Guerra Navarro. J. Loste Rodríguez. 2.ª fila. F. García Sanz. J. Iago González. M. González Ortega. J. A. Valentin Verdejo. J. A. de la Iglesia Pereda. A. Montaña González. E. Redondo Albarredo. J. Villar Rodríguez. 3.ª fila. J. M. Puente Prieto. M. Pérez Gómez. V. Alaez Figueras. E. Palacios García. J. Nuñez de la Viña. M. A. Rubio Villomayor. M.

García Díaz. V. García-Abril del Campo. A. Suarzo Ibañez. 4.ª fila. G. del Valle García. J. Topio Santamaría. E. Martínez Pérez. A. de la Fuente del Barrio. J. M. Sánchez Llorente. R. Guerra Cuadrado. L. G. Gornacho de Vega. F. González Pinto. J. R. Escudero Díaz. 5.ª fila. A. Cano Abedo. L. Niño Bonis. M. Montequi García. A. Rubio Díaz. V. Cabrerizo Sendino. J. M. Martín Martín. M. Morales Pérez. R. Alonso Legido. A. Ferrero González.

1.ª Fila. N. Coloma Borruque. E. L. López Mozoriegas. F. Calvo San Pedro. J. M. Guerrero Cerrato.
 J. Inorojo de la Calle. J. Salgado Quintos. R. de la Iglesia Peredo. M. A. Posada Velasco.
 2.ª Fila. F. González de la Blanca. P. Cocho. Hernández. F. Sanjuan Gómez. M.
 Soyán Sánchez. R. López Serrano. A. Mongil Diegue. M. A. Carnicero Gar.
 cía. G. Virumbrales Suárez. 3.ª Fila. J. de Andrés Muñoz. J. A.
 Lavín Rodríguez. A. Molero Calderón. A. Sedano Gostigo



SEGUNDA ELEMENTAL B

M. Martín Valdés. R. Rodríguez León. J. M. de Luis Mor.
 J. Sanchez Melero. 4.ª Fila. F. Borrero Pastor. C. Ortiz Orteg
 M. García Sanz. E. de Francisco Sánchez. A. de Diego Beade. M. de
 Calle Sanz. L. Lorente Castellano. Ausercas. J. M. León Gómez. S. Aurigüibern
 González. J. M. Rodríguez Avelleiro. J. M. Salgado Rodríguez. A. Velasco
 Herguedas.



1.ª Fila N. Riñón Igelmo. F. Corona Rossi. L. Pascual Cueto. D. Martín García. A. Fernández Iglesias. E. Reguero Gurrido. G. del Río Cre po. F. Sanz García. J. Sanz y Sanz. 2.ª Fila. L. Calvo San Pedro. M. Vives Martínez. J. C. Moral González. D. Guerra Carroto. ... de la Hoz Monst. ve. M. Velasco Herguedas. M. Calvo Cornero. F. Negeruela Bárbara. R. Rubio Villamayor. 3.ª Fila. A. Martín Sollo. M. Logo González. J. Morqués Arranz. A. Barojos Pérez. J. M. Correo Calero. P. Garoyo Cuadrado. M. A. de Miguel del Campo. J. D. Redondo Sanz. J. Fernández Olmedo. E. Galdón Gratre. 4.ª Fila. F. Moreton Abón. R. A. Vaquero Rabadán. J. A. Añenza Martínez. S. Ferrero González. J. M. Jordán Navarro. C. González-Moro Vela. C. León Sisniega. P. Casin Pozo. P. Buttrini Rodríguez. V. Carrera Calero. 5.ª Fila. A. Boyón Fuentes. M. Morale Merino. A. Sánchez Melgusa. M. Moreno Pinedo. J. R. Monreal Caballero. M. Canal Hernández. J. L. Borco Sebastian. A. Martínez Arronte. J. Guerra Cuadrado. Ausentes: L. Castañón Albo. J. A. García Arranz. L. A. Alvarez de Toledo.



1.º Filo

F. Martínez Segarra Alba, F. J. Medrano Llaneza, F. J. Carrera Calero, J. M. Rodríguez Galardo, M. Conde García, J. Curdo Fite, J. M. Ubieta Aranguren, I. Gola Nieto, J. I. Villa verde Cuadrado

2.º Filo

R. Segovia Villar, J. A. Alberto Manso, S. Gutiérrez Pérez, J. Martínez San Juan, J. M. Susperregui González, F. J. López García, J. M. Aragon Alvarez, J. M. Vázquez de Prada Redicio, A. Barlozzi Llanos, J. M. Puente Prieto, V. Hidalgo Gómez, 3.º Filo, E. Martínez de Andrés, E. Pardo Martín, A. Díez San José, F. Farto Nieto, A. García Blanco, J. I. García Naldo, F. de Murga Rodríguez, I. Ig. Núñez de la Viña

A. Fernández

Renado, P. Corderal de

la Calle, J. L. Martín García,

4.º Filo, J. Garrido Pastor, J. M. Barrigón,

Caballero, P. Sánchez Cuadrado, L. Llorente de

de Lara, R. Reza Fernández, P. Jover y de Castro, L. Díez

Topito, F. Merino Inaraja, A. J. Pelayo Rodríguez, J. I. Román

Adonero, M. Pardo López, 5.º Filo, J. I. Vidal Seo, J. L. Chacón Perel-

tegui, J. Ant. Torres Muñoz, A. Ventura Calaveras, M. Macías Trigueros, A. Mo-

reno Pinedo, J. García Arranz, R. García Arranz, J. C. Barrón Benvenite, J. M. Marcos Sanz, A. Soto Aguado.

1.ª Fila A. Ruiz de la Cuesta Santiago. A. Marcos Tabero. M. Herrero Criado. J. L. Guitián del Hoyo
 J. Sanchez Herrero. J. L. Moro Martín. A. Terron López. J. Ampudia Moyano. E. Sanz Raedo.
 2.ª Fila. J. C. López Palomeque. J. L. Co tes Pérez-Aloe. L. Diaz Garcia-Castrillón.
 J. Lames Garcia. F. J. Mozo Herrero. E. de la Fuente de Frutos. E. Argimo.
 vich. E López Colas. A. Vaca Vaca. 3.ª Fila. J. Herreros Media-
 villa. M. Castrillo Riol. G. de Diego Beade. P. A. Rodr-
 guez Hernandez. J. Rojo López. I. Peldaz Cano.



J Quintana Díez. A. del Pozo Arribas. 4.ª Fila.
 P. Perez López. J. M. Frades Iarumbe. M. Núñez Gómez.
 J. de Frutos Gordo. O. Rojo Redondo. J. Linacero Gómez. P. Martín
 Abia. A. de la Iglesia Pareda. M. A. González Moreno. G. Vicente González.
 5.ª Fila. F. Sánchez-Ocaña y Silva. Z. Garcia Fernandez. A. Frórez Gutiérrez. J. A.
 Rodríguez Garcia. C. Hernández Alfonso. R. Fernández Tooces. J. L. Cuadrado Valero. J.
 Ruiz Bombin Ausente. J. I. Moleo Candalejo.

Alfonso. 4.^a Fila. L. Diez Garcia. L. Coronado
 Arriaga. A. Estébanez de Frutos. L. Lorenzo Fernández.
 J. Represo Arios. J. A. Villegas Garcia. T. Juan Fuentes. J. M. Alvo-
 rez Ferreiro. F. Cirojas Marcos. 5.^a Fila. A. Ovelar Arribas. V. de la Fuente
 Alonso. L. Alonso Muñoz. J. L. Cabrón Zalama. J. J. Toribio Davila. D. Escribano
 Matallana. H. Fernández Alenza. F. J. Garcia Muro. Auzanías. A. Morinero Luengo. J. I. de



1.^a Fila. J. M. Mateo Canalejo. E. Muñoz Calzada. F. Garcia Manzano. J. Martín Merino. C. Rebo-
 lleda Lombós. A. Norriego Calveros. S. Saiz Dominguez. J. M. Maldonado Aróstegui. 2.^a F
 ila. J. Rodríguez Curiel. J. A. Santano Sánchez. A. López Burón. A. Arios Girald-
 E. Bianco Muñoz. J. L. Garcia Greciat. E. Coaque Lago. 3.^a Fila. C. Escudi-
 ro Gallego. J. A. Lesmes Renedo. J. A. Benito Gallego. J. C. Mor-
 Gabriel. J. Jordan Navarro. J. A. Ferrero Salgado. J
 Querol Sastre. A. del Villar Rodríguez. I. Herndndi



SEGUNDO BACHILLERATO A

1.ª Fila. G. R. Soñudo Almarzo. F. A. González Rodríguez. F. Rodríguez Hurtado. A. Fernández González. E. Bodelón Velasco. C. Terrón López. E. Pérez Calaveras. J. M. Balmori Ruiz. 2.ª Fila. J. Calderón Benito. S. García Gregorio. L. Ferrández de la Riva. F. J. del Campo Angulo. A. Gil Montolio. J. A. del Pozo Arribas. S. Puente Moro. 3.ª Fila. J. A. Escudero Gallego. J. M. Zarate González. J. M. Campo Pampiega. A. Torres Bollar. C. García Nalda. A. Azcona Rodríguez. J. A. Negueruela Bárbara. J. F. Gorzo Crespo. 4.ª Fila. V. Erño Melchor. S. Sanz Arroz. J. A. Serrano Cordero. P. Aguado Toquero. A. Aláiz Miranda. A. Herrero Ortega. A. Martín Gómez. E. Martín Peña. J. Martínez Báltron. 5.ª Fila. J. A. Martínez Ruiz. J. A. Morán Sanz. A. Muñoz Estévez. F. Pérez Moreno. A. Marcos Sanz. J. Valcarce Giron. J. Martín Matillu. F. Aparicio Gordolizo. Ausentes. J. M. Valverde Velasco. T. Ruiz Ferrández.



SEGUNDO BACHILLERATO B

1.^a Fila: M. Garcia Greciel, P. A. del Cano Fernandez, A. Gonzalez Niño, C. Garcia Cordera, J. Martin Oceano, S. de las Heras Cacho, S. Maza Fernandez, F. J. de la Plaza Santiago, 2.^a Fila: J. Torres Espiga, B. Martin Saggio, S. Martinez Sagarra Albo, P. Travieso Alonso, J. A. Moruano Ariznavarrete, F. J. Anbarro Guillen, R. Torres Espiga, F. J. Quemada Siniega, 3.^a Fila: J. Criado Moreno, L. M. Ferrandez Portal, C. Morejon Abon, M. Lopez Serrano, M. Martin Peña, M. A. Velasco Gimenez, J. L. Vega Amado, J. Cedazo Veltosillo, 4.^a Fila: L. San José Marques, J. L. Diaz Arribas, E. Martin Valdes, G. Durruhi Pelaez, M. Jor. an Navarro, J. L. Larnetraque Albarran, M. Santos Benito, J. Junquera Polla, Santos J. A. Reglero Garcia, L. A. Valverde Lopez, M. Fernandez Redondo, F. Nieto Rodriguez Brochero, C. Santiago Rodriguez, J. Mota Diaz, J. Beirion Lopez, L. Leon de la Riva, L. F. Silló Correa, Ausentes: F. Gomez de Enterría Pérez, J. Izquierdo del Río, J. A. Vasterio Pérez.



1.^a fila. G. González Tello. E. López Mazorriegos. J. A. Martín Valdes. J. M. Alvarez Ramos. D. Go-
 rria Gregorio. J. A. Sánchez Boyle. F. J. Poudereux Baza. E. Vallejo Arbizu. 2.^a fila. M. A.
 Alonso Guerra. A. Sanchez Cuadrado. C. Monsalve Delgado. I. Barbuda Nieto. I.
 Pérez Rodríguez. J. M. Gómez-Rodrigo Gómez. I. Pérez Aguado. I. Ferrer
 Izquierdo. 3.^a fila. P. Lohano Brime. G. Lozano Gutiérrez.
 Martín Tejada. 5. Oriado Escudero. M. García González.
 M. García Abad. B. Campos Yelez. M. Seco Boyós

A. Seco Boyós. 4.^a fila. J. Jover de Castro. F.
 Velozquez García. A. Gomez Orive. J. Cebrián Pastor. E.
 T. Sanchez Ballesteros. F. J. Rolo Redondo. P. Cartuja Estebanez. J.
 López Ollasqui. 5.^a fila. P. Gil Najera. J. Reballo Yague. J. Valcarlos Giron.
 G. Brezmes Gonzalez. G. Burgos Belascoain. F. Guerra Alonso. S. Cortazar Ruiz. A.
 Cebrián Piñón. O. García Corulla. Auzentes. M. A. Ruiz Gomez. F. Herrero Garcia. A. I.



1.^a fila: A. Molina Moral. J. M. Sanchez Iglesias. G. Pariente Gallego. M. A. Fidalgo Peral. J. A. Perez Dominguez. J. A. Lopez Arranz. F. Alonso Delgado. J. M. de los Heros Carho. 2.^a fila: M. Sanz Garcia. J. A. Garcia Eranova. J. Ortega Jimenez. J. R. Palomares Calvo. E. Martinez de Pison Stampo. J. A. Merino Martinez. J. Rodriguez Vigil Fernandez. 3.^a fila: J. M. Mozo Herrero. C. Alonso Otero. A. Son Jose Martin. A. Marcos Garcia San Pedro. J. L. Mazariegos Sanchez. G. Oriedo Moran. J. Aienza Gonzalez. E. Jalon Davila. 4.^a fila: F. J. Llamas Moudourgo. J. Martin Duque. R. Toribio Davila. A. Puente Prieto. B. Achirica Prieto. A. Solaunza Lorenzo. C. Martin Calobaza. L. M. Martin Voldes. 5.^a fila: D. Ruiz Puebla. J. A. Cebrion Zalama. J. J. Dominguez Morchon. F. J. Miranda Trioná. C. Garcia Soez. A. de la Mano Boy. J. L. Sanchez Yañez. L. Morales Mengotti. P. Rubi Burgos. Ausente: I. Rubio Vela. I. Martinez Navarro. I. de la Puente Martin. V. Mascaraque Martinez.

1^o fila: E de Poz Diez, J. A. Ares de Poz, L. M. Cano Medina, L. A. Herrero Monte, N. Sánchez González, J. Fernández Criado. 2^o fila: B. López Berlanas, A. Gómez Morúa, J. Álvarez Pérez, L. A. Rodilla Gascon, D. Avelillo Sánchez, J. Rodríguez Boda, M. Sánchez Sánchez. A. Sobrino Lozano. 3^o fila: J. Simón Rodríguez, A. Molpeceres Ojeto, A. Garruda González, M. Alarcia Mateos, A. de la Fuente de Fuentes. C. González Peña, F. J. López González. 4^o fila: Q.

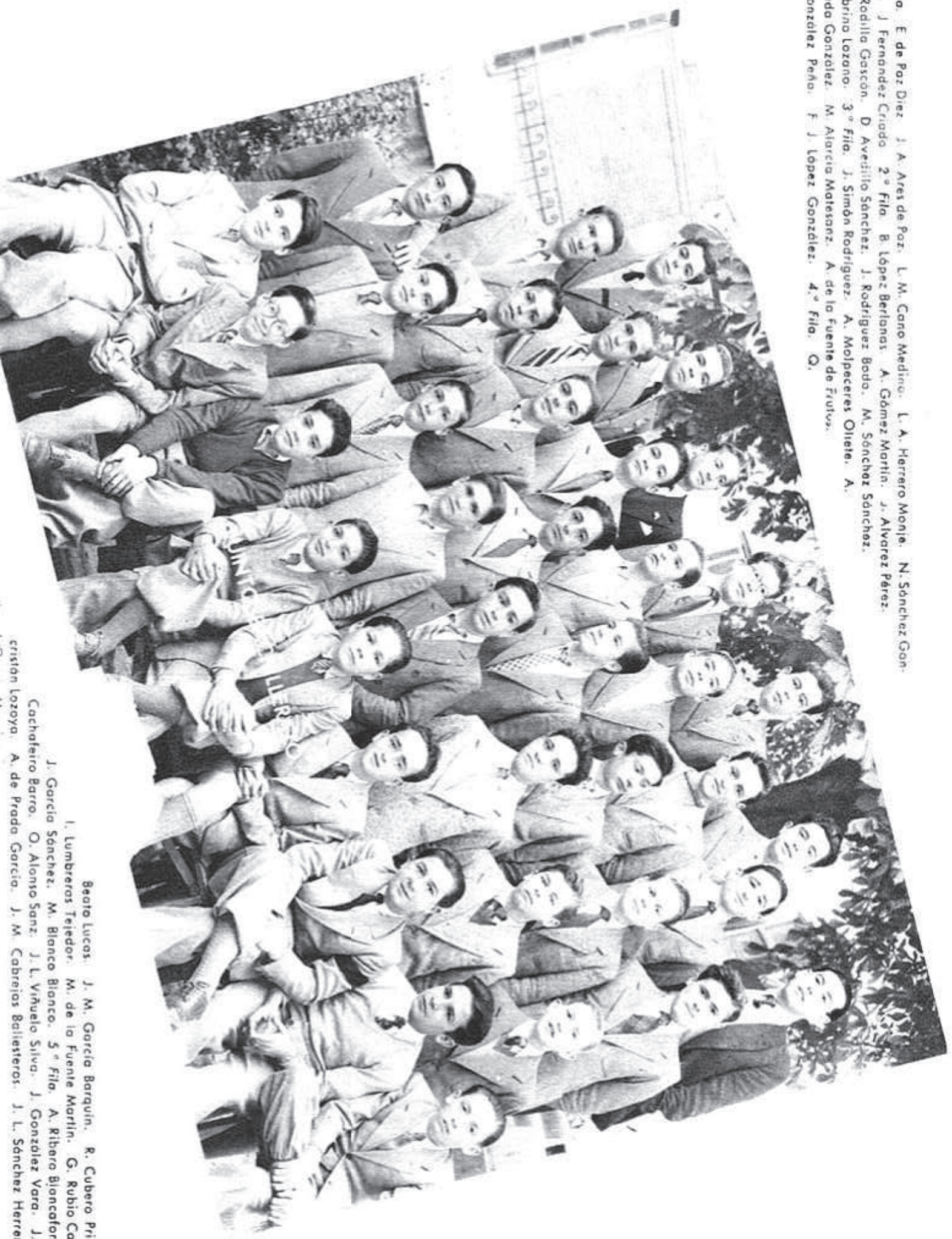

Beato Lucas, J. M. García Barquín, R. Cubero Prieto, I. Lumbreros Tejedor, M. de la Fuente Morúa, G. Rubio Carreira, J. García Sánchez, M. Blanco Blanco, 5^o fila: A. Ribera Bloncafort, J. Cachafeiro Barro, O. Alonso Sanz, J. L. Viñuela Silva, J. González Yara, J. M. Cristian Lozoya, A. de Prada García, J. M. Cabrejas Ballesteros, J. L. Sánchez Herrero, A.

1.^a Fila: E. Sicilia Illera. E. A. Oros Quevedo. E. Llorri Ferrández. O. González. P. G. Castro.
 Pascual. J. Sedaba Orreño. P. Carrore Muñoz. J. Balmori Ruiz. 2.^a Fila: E. Toro Inaraja. J.
 M. Martín Fraile. A. Martín Cozuro. C. Bacos Niño. M. Arranz Santos. R. A. Cuesta
 Escudero. F. Cernuda Berrigón. 3.^a Fila: V. Palencia Díez. J. Pérez Molina.
 F. Ferrando Miñano. J. Ferrando Miñano. M. Lozano Gutiérrez. M.



Mendoza Serrano. 4.^a Fila: T. Alonso Rodríguez. M. Bravo Ortega
 R. Revilla Valverde. M. Ramón Carracedo. J. A. Moral González. J. Mol
 miera Garoz. J. Hidalgo Fernández. J. Olmos Palacio. Sentados. F. Cid Delgado
 M. A. García Saca. B. Bueno Escudero. L. Sánchez Campo. L. A. Morales Mengotti. A. Quin
 zanos Cupa. E. Monso García. A. Saldañ Pontiguo. Ausente: J. Aguilar Hermoso.



UNIVERSITY OF CALIFORNIA

1.ª Fila. C. Garcia Greciel, N. Diaz Delgado, E. J. Collado Montoya, C. Martinez Labra, C. Piñeroa Rodriguez, J. Francos Ortega, M. Barruso Cobrera. 2.ª Fila. J. I. Rubi Burgua, L. R. Perez Diaz, M. Colvo Lambás, J. Rojo López, M. Sacristón San José, A. Llano Elicid, J. Simón Escribano. 3.ª Fila. L. Santos Llorente, J. A. Arevalo Santiago, F. J. Condeira Fdez. de Arroz, I. Gaión Sánchez, A. Valdés López, F. Diaz Losada, F. Alcón Enrique, F. Morrin Valdés. 4.ª Fila. H. Peña Peña, J. M. Luelmo Suárez, M. Miranda Larrucea, A. Jambriña Herrero, R. Montoya Asenjo, F. Ortego Polo, L. Coloma Morcos, E. Esteban Ortega, J. Peña Peña, Santodós, J. Muñoz Caballero, J. L. Alonso Izáñez, A. Martínez del Olmo, E.

Alumnos ausentes en la foto de su clase respectiva

PRIMERA FILA

J. M.^a Gayán Górriz (6.^o B).
J. de la Mano (6.^o B).
J. M.^a López Pozas (7.^o B).
J. M.^a Garrity Presa (6.^o B).
Antonio Figueros López (3.^o A).
Miguel A. Ruiz Gómez (3.^o A).

SEGUNDA FILA

Justo García Manrique (5.^o A).
Fernando Herrero García (3.^o A).
Vicente Mascaraque (3.^o A).
Luis Martínez Navarro (3.^o A).
Tomás Ruiz (2.^o A).
Carlos García N. (2.^o A).
José A. Vestelero (2.^o A).
José M.^a Jiménez Alfaro (5.^o C).

TERCERA FILA

Carlos Sacristán L. (Ingreso).
Santiago Antiguabert (2.^o E. B).
Alfonso Mongil (2.^o E. B).
J. M.^a Valverde V. (2.^o A).
Fernando Silecda (2.^o E. A).
Ángel Velasco (2.^o E. B).
José León (2.^o E. B).
Fidel Gómez (2.^o).

CUARTA FILA

Julio Moral Sanz (Ingreso A).
Jesús Izquierdo del Río (2.^o B).
Juan J. Garmendia M. (1.^o B).
Ángel Aragón Muñoz (1.^o B).
Ángel Maribero Luengo (1.^o B).
J. Ignacio Mateo Canalejo (1.^o A).
Luis Castañón Albo (3.^o E).



A MODO DE APÉNDICE DE LA



DEL CURSO 1949-50

Pues, señor, el Director de Revista está satisfechísimo, eufórico, como si fuera un señor gordo, gordo; no lo estaría tanto si debajo de su mando tuviera alguno de los grandes rotativos americanos (de esos donde tiran dos millones de ejemplares, y en donde se puede retribuir a los periodistas a dólar minuto), pues no sería tan afortunado en encontrar, sin buscar, cronistas por parejas.

Durante el curso 1948-49, dos señores muy pulcros y finos, nos hicieron todos los meses crónicas amenísimas. Gozábamos mucho con aquellas pupilas que el Cronista 1.º y 2.º se tiraban mutuamente. Miedo tuvimos de que, algún día, nos viéramos precisados a presidir un duelo a primera sangre... pero ¡vean ustedes lo que es la unión! Terminaron abrazándose, y tanto se amaron que se confundieron en uno: a tal punto el amor nos asemeja. Por causa de un lector, de esos intrigantes que todo lo revuelven, cuando esperábamos gozar de las mieles de sus producciones este año, se nos despidieron sin pedir siquiera que les dedicáramos las rituales palabras de ese les agradecen los servicios prestados.

No sabemos quién levantó la liebre de su marcha pero apenas había el rubicundo Apolo (perdón, leímos de pequeños el Quijote expurgado y la memoria mete la pata mientras hacemos la Memoria)... apenas salido habían por un cuarterón de la puerta giratoria cuando el otro nos lanzó dos jóvenes, largo el uno, y mediano el otro.

El más largo tomó la palabra, ampuloso, alquitarado, hiperbólico, destilando citas históricas y mitológicas, nos convenció de la necesidad de elevar a CRONOS a las cimas de la elocuencia. ¿Quién se le resistía? Presentados los informes de moralidad y vivencia en las clases del Colegio, que con sequedad académica escrito había el Secretario, y visto no pedía largas pagas, y sólo ponía una condición, la de que: «no admitiría cortes en sus elucubraciones», le dimos de alta al muchachote longuilíneo.

El otro, humildito, nos dijo que sería la sombra del primero, y que haría de suplente en los eclipses que pudiera tener su ilustrado compañero, ya que los viajes al Parnaso, con eso de la guerra, no ofrecían seguridad en los métodos de transporte. Examinados también los documentos, y estando en regla, quedó incorporado a la Redacción de plantilla.

Y de cómo han realizado su cometido. ¿qué les voy a decir a ustedes? Todos han leído las páginas de la Crónica, y, por el contexto, habrán distinguido a cada cual. Pero, ¿saben usted por qué el uno cuando escribía firmaba EL SUB-CRONISTA, y el otro, EL SUBCRONISTA? Si lo saben, por algo tienen que examinarse de Reválida, me lo dicen y lo sabremos todos.

Hubo un indiscreto que en el buzón de Unión echó un anónimo firmado (firmado, pero ilegible como letra de médico) y en él se acusaba a los

Cronistas de «mal educados» ya que casi nunca se despedían, como los anteriores, con el sonsonete radiofónico: «Muy buenas tardes, o noches, señores».

En esta coyuntura opté por hacer lo que muchos mandos, escurrir el bulto, huir los problemas y dejar que el tiempo los resuelva. Con todo, busqué unos tratados de Urbanidad para ver que decían de eso de saludar y despedirse, y como son viejos... (los tratados: me convencí de que saludar y despedirse era para «los de antes», ahora se «estila», entre los jovencitos, el gamberrismo y el no descubrirse ni bajar la cabeza, bien porque no se tenga el «continente» o el «contenidos». Mas si estos señores suscriben el contrato de trabajo para el próximo año (pues no eran alumnos de 7.º) se les advertirá este detalle.

Hecho este preámbulo que es el apéndice (que habrá que operar) paso a resumir la crónica del año, en atención a los que reciban este «Suplemento» y no hubieran sido suscriptores de la Revista mensual *Usión*.

Una vista panorámica desde la altura siempre agrada, sobre todo si el viaje es gratuito y se tiene paracaidas.

Los *acontecimientos* llenan con su espíritu el curso 1949-50: El Año Santo y el Tricentenario lasaliano. Los alumnos oyen con frecuencia en las respectivas clases, doctrina sobre lo que representa el Año Santo para los cristianos, y muchos lamentan que las condiciones económicas no les ayuden a ser peregrinos hacia Roma para ganar el jubileo.

En cuanto al *Período Lasaliano* saben por *Usión* qué es, en qué consiste, y como no les toca a ellos exteriorizar solemnemente las fechas primeras, pues en el Calendario se ha asignado a Valladolid el tiempo que va de agosto del 50 al 51 por eso viven esperando las fechas que den una válvula de escape a su fervor y entusiasmo reprimidos.

En el curso 1949-50, salvo algún señor Profesor sejar nuevo, se mantiene el profesorado del anterior. Así como los servicios complementarios de Confesores, Médicos, Profesores de Educación Física no sufren variación lo que nos releva de la inserción de los mismos rostros en este número, pero sepan estos señores que el Colegio guarda con reconocimiento el recuerdo de sus abnegadas contribuciones a la obra total de la Entidad.

Con la llegada de novecientos y pico alumnos, de los puntuales, se abre el curso con la Misa del Espíritu Santo y Acto Académico. Antes de las tradicionales palabras de ritual que el Hno. Director pronunció, lee unas cuartillas el Hno. Secretario.

Dijo así:

«Rvdo. Hno. Director; Hnos. Profesores, queridos colegiales: De nuevo los patios han cobrado la alegría de las voces y juegos infantiles, las galerías han sentido el desfile de numerosas filas de alumnos dirigidos por sus profesores; en la capilla se ha elevado al Cielo el canto de alabanza y rumor de plegarias. Una vez más también nos reunimos en este salón para proceder a la apertura del curso.

La tradición impone al Secretario el deber de presentar a vuestra atención el curso pasado antes de dar comienzo al actual. Y es que la vida es aleccionadora para quienes saben mirarla. Si el clásico pudo decir con verdad que la Historia es madre de la vida, ninguna debe serlo tanto como la de nuestra propia existencia. Es probablemente lo que esta tradición tiene por





fin: dar la primera lección del curso mirando al curso pasado y que cada cual saque de esta mirada las enseñanzas que a su peculiar estado convengan. Errores y aciertos pasados nos enseñan: los primeros, a evitarlos; los segundos, a continuarlos y mejorarlos.

Si de cuerdo es el escarmentar en cabeza ajena, muy tonto tiene que ser el que no sabe escarmentar en la propia.

No somos aficionados a minuciosas estadísticas. Lo más importante del Colegio lo habéis visto reflejado mensualmente en Unión y al fin de curso en la Memoria escolar.

Esto nos dispensa también de ser más extensos en estos momentos; no haríamos más que repetir lo que ya tenéis escrito.

Esquemáticamente os presentaré el cuadro estadístico del curso 1948-49.

	CLASES	ALUMNOS
Bachillerato	15	610
Peritaje Mercantil	5	192
Primera enseñanza	5	214
Gratuita	3	180
<i>Total</i>		1.196

Mis tareas de secretariado y mi profesión de educador me sugieren ante estos números y estas estadísticas algunas reflexiones que me voy a permitir exponeros.

Al finalizar el curso, el Secretario tiene que revisar el expediente académico de los alumnos y consignar en ellos las calificaciones obtenidas. Extiende el de los que comienzan y retira el de los que terminan. También —y no es caso raro— se retiran expedientes sin terminar.

Todo esto que parece friamente oficinesco habla honda y elocuentemente al alma del educador que ve en el expediente un como retrato de un alma... y un diagnóstico del porvenir.

Un expediente que se retira inconcluso representa muchas veces una vida truncada, la renuncia a una trayectoria ilusionada para seguir... cualquier camino.

Y esa catástrofe se ha preparado con alegre inconsciencia, generalmente desde la primera semana del curso. Más tarde ya estudiaré, se decía, y ese

más tarde no llegó nunca. Pero es que aunque hubiera llegado, no habría bastado para deshacer lo mal hecho y reparar el tiempo perdido. Y el tiempo es un tesoro de incalculable valor, tanto más querido cuanto más lejos del término de la vida se halla situado. Que si el tiempo es precioso para todos, lo es sobre todo para los jóvenes.

Los estudios realizados en la adolescencia son como un capital que reditúa para la adolescencia y para la juventud y la virilidad y la vejez si a ella se llega; los realizados en edad adulta —en los casos en que esto sea posible— es evidente que no se pueden utilizar en la juventud ni en la adolescencia.

Acomodando, de algún modo, los términos económico-matemáticos a la esfera vital, diríamos que el valor de nuestros actos es función del acto en sí considerado y del tiempo en que se realiza.

Por todo ello —y con esto concluyo— aprovechemos las lecciones del curso pasado y utilicémoslas en el presente, no sólo las lecciones de clase, sino también y más asiduamente las de la vida.

Que los sobresalientes conserven su puntuación y los que bordean el aprobado la mejoren.

La juventud pasa y no vuelve. Los que no la aprovechan, lamentarán tardía y estérilmente el tiempo que ahora pierden o malgastan.

Así dijo el Hno. Secretario, y grabadas quedan esas palabras que cayeron como lluvia bienhechora en un campo reseco.

Había demasiada preocupación sentimental y nostalgia abundante para que se recordaran esas palabras primeras, ahora ya se pueden rumiar.

Las estadísticas dadas reflejan sólo una parte de la obra de los Hermanos en Valladolid, no debemos olvidar que tiene el Colegio la sucursal en el centro de la ciudad, —*El Hispano*— y que a él acuden en

Primera enseñanza	249	alumnos
Bachillerato	348	"
<i>Total</i>	597	"

es una gemación con vida propia, y que queda reflejada en su publicación anual o *Memoria*.

Otra obra, de la que Valladolid se beneficia, es la Escuela Gratuita de la Sagrada Familia donde otros 280 alumnos se redimen de la incultura, y abren sus almas a la Verdad evangélica, y donde sus facultades se templan para escalar grados superiores en la categoría social a que pertenecen.

TRES OCASIONES DE MANIFESTAR, al exterior, la vida que palpita en su estructuración interna brinda al Colegio el curso 1949-50.

Tres triunfos específicamente distintos quedaron grabados en el historial y son...



RESULTADOS CONSEGUIDOS POR EL COLEGIO LOURDES HISPANO

Concurso Cantamen Catequístico Diocesano

DIGNIDADES PROCLAMADAS EN EL EJERCICIO ORAL



Javier Crespo Carlejos
(Hispano)
Primer Principe



Luna Galois Borrion
(Lourdes)
Primer Infante



Alejandro Diaz Tristán
(Hispano)
EMPERADOR DIOCESANO



José M. Susperregui
(Lourdes)
Segundo Infante



Mariano Urcia Fernandez
(Hispano)
segundo Principe



José Luis Santana Sanchez (Lour.)
Diploma y Medalla Honorífica



Antoni López Sirán
(Lourdes)
Diploma y Medalla Honorífica



Gonzalo Ferrández Galán
(Lourdes)
Diploma y Medalla Honorífica



Siro Crespo Corrales
(Hispano)
Diploma y Medalla Honorífica



Luis Alberto Valverde Lopez (Lour.)
Diploma y Medalla Honorífica

Resultados conseguidos por el Colegio Lourdes Hispano

PREMIOS OTORGADOS A TEMAS ESCRITOS



Angel Marcos Sant
(Lourdes)

Primer Premio del Primer Grado.



Tito Acosta Carrios
(Lourdes)

Primer Premio de Docentes



Luis Rojo Santana
(Lourdes)
Primer Premio de Enseñanza Media
y Universitaria.



Fernando Díez Lozano
(Lourdes)

Diploma del Tercer Grado.



Lucio Gabriel de la Cruz
(Lourdes)
Acredit. de Enseñanza Media y
Universitaria.



Ezequiel Muñoz Viano
(Lourdes)

Diploma del Tercer Grado

I.º Triunfo Catequístico Diocesano

Unos días y unos cuantos muchachitos y jóvenes escogidos del conjunto bastan para que los laureles del triunfo adornen las sienes de nuestros alumnos.

Y es que no se improvisan las cosas. La trayectoria catequística lasaliana sigue tan firme como en los primeros tiempos. Una Regla celosamente guardada ha hecho que, no sólo ahora ni en este plan de Bachillerato, sino siempre, nuestros alumnos reciban cuatro horas y media semanales de teoría doctrinal.

Y la costumbre antañona de la recitación del Asete, durante unos minutos diarios, amén de la del repaso de doctrina semanal o «Catecismo sobre los principales misterios» llenan a nuestros alumnos en gimnasia constante sobre las ideas religiosas. Sabiendo que no se puede obrar bien si no se piensa bien y no se piensa adecuadamente cuando no se sirven a la inteligencia verdades. Los Hermanos, siguiendo la inspiración del Santo Pedagogo, San Juan Bautista de La Salle, procuramos que calen las ideas madres en las almas de los alumnos, mediante un método que no falló en ninguna época: «el método machaca», que revestido de afortificado lenguaje, se traduce por la «Repeticón es la madre del estudio».

Vienen a cuento estas palabras para que se comprenda por qué tanto nosotros como nuestra «cuerpo del Hispano» triunfamos, y no dejamos de decir, por modestia, que en Barcelona, donde se celebró otro certamen similar han sido los colegas de los Hermanos los que han arrebatado los títulos.

Unión, con la febril rapidez de las empresas periodísticas, aireó el triunfo exhibiendo las efigies de los campeones.

Y bien merecido que el Surportezno reproduzca estas caras risueñas (véanse las dos páginas anteriores).

Los premios se repartieron en la Santa Iglesia Catedral, en donde la juventud aclamó al Excmo. Sr. Arzobispo y a los alumnos premiados.



2.º Triunfo Deportivo

Más de 300 centros docentes de España aspiraban al Galardón Nacional.

Basta examinar con detención el folleto editado por la Jefatura del Frente de Juventudes para darse cuenta de que la lucha era dura.

Fuimos... ¡preseleccionados! Luego... ¡seleccionados!, y Madrid fué el escenario de las finales.

Es sintomático que los cuatro Centros clasificados fueran *Colegios de religiosos* y las Instituciones que los regentan *distintas*.

Y en Madrid, ante espectadores apasionados, por jóvenes, tuvimos pequeños patinazos en algún encuadrado; vimos «pequeñas» actuaciones tendentes a llevar el agua al propio molino... (si faltan esos ingredientes serían competiciones celestiales...) Público entusiasta que ayuda con sus voces, coaliciones de «amigos de mis amigos» para aclamar y estimular a los suyos... toda la gama de quisicosas, bien planeadas, y realizadas a la vista de unas jerarquías que se van especializando en organizaciones perfectas de campeonatos atléticos y gimnásticos.

Ni fútbol sólo, ni sólo gimnasia, ni individualidades ni conjuntos solos, *totalidad*; que intervengan muchos, que muchas disciplinas puntúen, que las ventajas del «cuerpo sano» se democratizen, que triunfen por totalidad de actividades.

Y en este plan, nuestro Colegio quedó, con una gran diferencia de puntos, el primero entre todos. ¿Secreto? A voces. Una tradición pedagógica que regula las actividades de alma y cuerpo; que especifica cuánto tiempo de estudio requiere una asignatura; y cuánto de descanso para «hacer músculos» se necesita. Una disciplina total y un método fielmente seguido.

¿Por qué no decirlo? Una tradición local. ¡Cuántos concursos gimnásticos ha realizado el Colegio años antes, y muchos, a la actual implantación deportiva!

Se ha conseguido que la mayoría del alumnado disfrute las ventajas del deporte, sin el peso muerto de una entrega desordenada y fatal. *Deporte* como descanso del espíritu y, formativo; *deporte* con freno, y *deporte* como actuación conducente a una mayor y mejor actividad psíquica; *deporte* beneficioso para los estudios, y sin perjuicio para ellos. Esa es la aspiración y es realización conseguida en el Colegio.

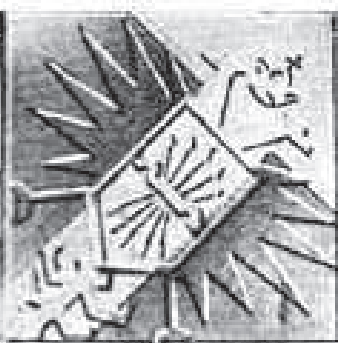

**¡¡¡ DURDES! ¡
CAMPEON NACIONAL DE DEPORTES**

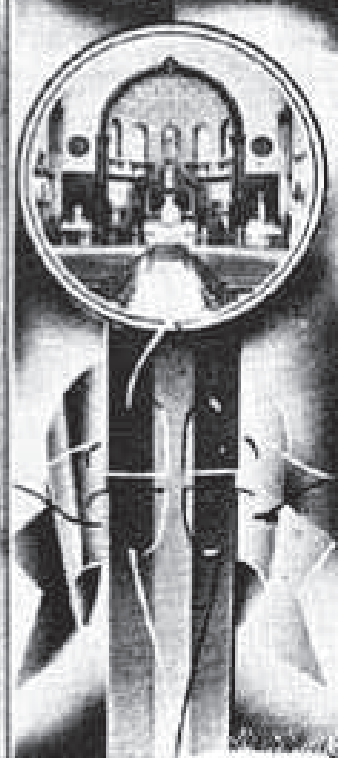

**E. L.
COLEGIO,**

CAMPEÓN NACIONAL



MATRICULAS DE HONOR

V.8. Triunfo final



J. Antonio Nieto Rodríguez



Juan Campo Pampliega



Eduardo Ojano Gurriaran



Luis Gabriel



Daniel Guillermo



Luis A. Arca



Luis C. Alvarez



Luis Garcia

Los 15 Notables en el

Examen de Estado de 1950



Juan A. Marcos Hernández



Eduardo Liberal Lucini



Angel Santamaría Piacor



Juan Revuella Prieto



Javier Molporetas Oñate



Fernando Terrón López



Tomás Cardallaguat Quirant



Guillermo Arca Aranzabena



Luis Escolar Urría



Julián Abril Hernández

Viviendo con Dios

Sembradores somos...

Un colegio, para el vulgo, es el edificio, sus dependencias y los alrededores del inmueble.

Un colegio, para muchos padres, es el sitio, sucedáneo del hogar, donde una colectividad de individuos, con ciencia reconocida, va infundiendo las materias docentes en orden a capacitar al niño para la consecución de un grado que le habilite en ulteriores ocupaciones.

Un colegio, para la Iglesia, es el Gimnasio donde se desenvuelven armónicamente las distintas facultades del niño, no sólo las intelectivas, sino la sensibilidad y la voluntad, jerarquizando los valores.

La Educación lasaliana, con un gran sentido de la realidad, desde los principios tendió a encaminar todo el conocimiento a la aplicación moral en cada caso y circunstancia de la vida. Simplificó los enunciados filosóficos y doctrinales en que basaba su actuación para aprovechar el tiempo, corto de la escuela primaria, en adiestrar a sus discípulos en la práctica tanto de la doctrina cristiana cuanto de las otras disciplinas de sentido utilitario.

En los colegios (y debido al cúmulo y extensión de las materias, que absorben todas las horas, si se quiere salir airoso en las pruebas finales de la Reválida) tan enorme materia no autoriza una disgregación de energías tendentes a actuaciones formativas para la vida normal del futuro ciudadano.

Pero perderíamos la finalidad de nuestra peculiar vocación si no proporcionáramos a nuestros alumnos las maneras de simultanear la formación moral para la vida con la intelectual y física.

Las tradicionales formas y medios de educación que son patrimonio de la Iglesia, tienen su asiento en el Colegio, y en ellas beben formación espiritual más selecta los más destacados alumnos.

El Colegio tiene establecidas las siguientes Congregaciones:

La



...afiliada a la Prima Primaria de Roma, en donde 300 alumnos de las clases de mayorcitos tienen sus juntas periódicas, sus ejercicios sabatinos, su oración común, sus ejercicios de apostolado por el ejemplo, su biblioteca, su archivo y fichero informativo de moralidad de películas y lecturas.

Aconsejamos a todos los Congregantes la lectura del Decreto dado este año por el Sumo Pontífice sobre la importancia de las Congregaciones Marianas; en él podrán aprender cuál es la finalidad de las mismas y qué frutos espera el Pontífice de ellas.



Juan Campo Pampliega, Presidente de la Congregación y Matrícula de Honor en la Revidida.



Los congregantes, el 31 de mayo, llevan procesionalmente a la Virgen.

La Catequesis



Un grupo de congregantes animado de celo tiene residelnelada su actividad apostólica en el barrio próximo al Colegio. Iglesia de los Reverendos Padres Franciscanos.

Docenas de niños reciben la Ilustración cristiana, gracias a la paciencia y celo de estos muchachos.



*La Congregación
del Niño Jesús*

va sembrando en las tiernas inteligencias la semilla de la oración en común, y la práctica de las pequeñas renunciaciones en orden a troquelar voluntades resistentes a las atracciones del mal.



La Cruzada

Eucarística

adiestra a sus componentes en el culto a Cristo Sacramentado, y así prepara el paso a la tan seria devoción española de la Adoración Nocturna que tanta gloria da Cristo y de la que tanto provecho sacan las almas.





Cruzados Eucarísticos



...La preciosa bandera de la Cruzada Eucarística, estrenada este año, es la cuarta que flamea y se rinde en las solemnidades litúrgicas del Colegio.

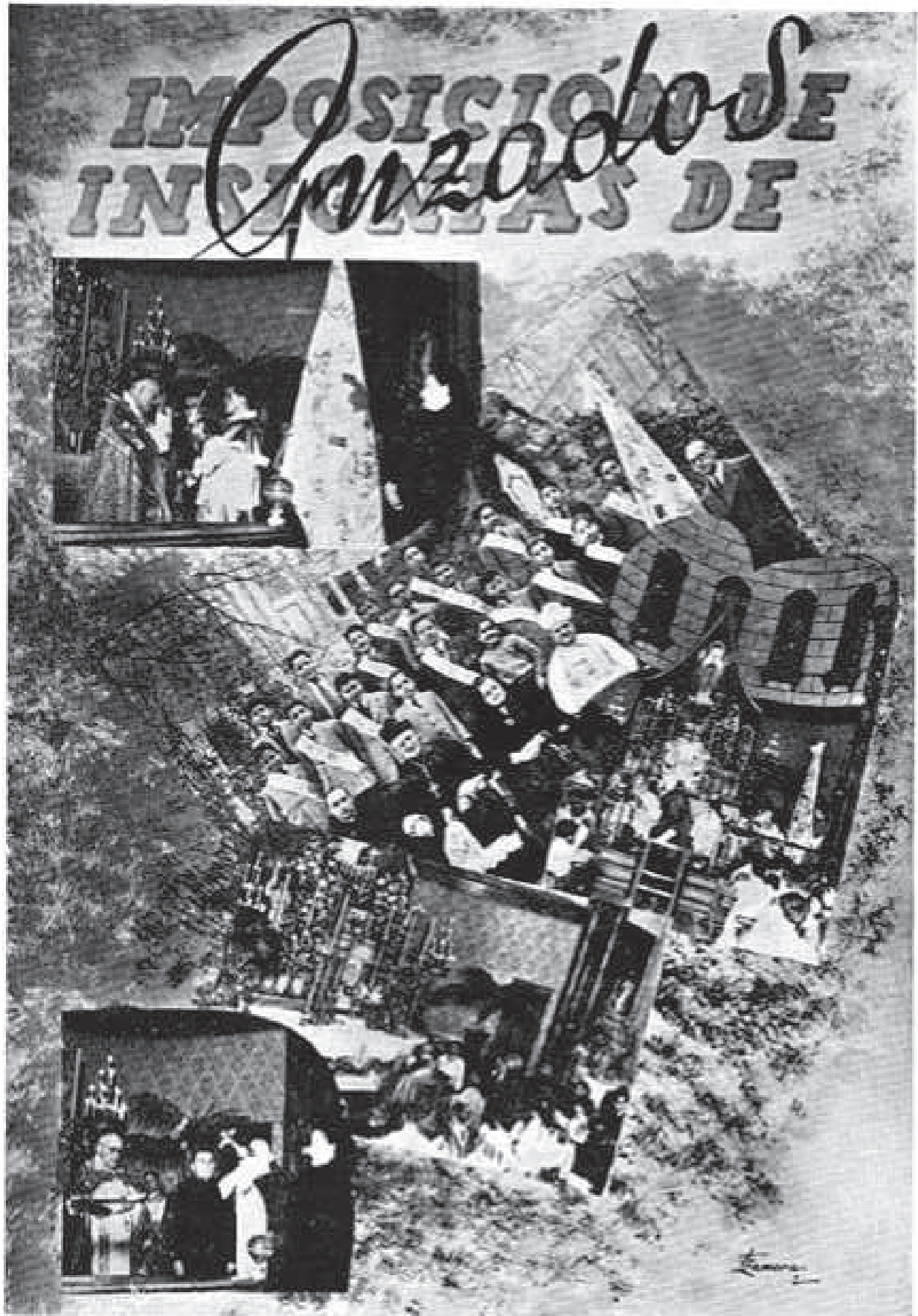

Recuerdo de la bendición de la bandera por el Excmo. Padre Abad Mitrado de Silos, Don. Juan Toribio, La Madrina Sra. D. Tránsito Prieto de Puente Veloso.

¿Quién sabe el número de sacrificios, vencimientos, oraciones, visitas, que todos los pertenecientes a las diversas asociaciones han hecho? ¿Y quién puede saber las veces que Cristo y la Santísima Virgen se han complacido en derramar sobre el Colegio y las familias gracias sobreabundantes por la fe, confianza y amor a Ellos tan fielmente manifestados?

¿Qué importancia tan grande tienen estas cosas para la educación de una generación! Sólo los que viven de ideales son capaces de defender y morir por los valores superiores.

Si pudiéramos captar el momento en que nuestros gloriosos exalumnos, muertos en



Los catequistas en su Centro.

la Cruzada, cuyos nombres están esculpidos en el monumento del Colegio, se lanzaban ebrios de coraje a la defensa del solar patrio, a fe que veríamos reflejarse a la vez la motivación patriótica con la motivación religiosa. Sabemos que junto al Escapulario y el Detente y la Medalla de la Virgen local estaba la bandera, y ambos quedaron bañados en esa sangre que regando la tierra resaca de unos años infecundados de heroísmos religiosos dieron savia a la brillante floración religiosa española que hoy asombra al mundo.

No son ni niferías ni beaterías estas cosas que en los seminarios de vida espiritual se enseñan a los niños y a los jóvenes.

Son la gimnasia racional y a tono con la edad que vigoriza las almas para trascendentales renunciamentos, y medios para mantener viva la llama del ideal.

Los educadores vemos que cuando un joven no se entusiasma por sesas cosas bien poco vale para otras, para aquéllas que suponen energía.

Y desearíamos que los padres todos ayudaran con su entusiasmo para que la juventud del día, tan maltratada por la procacidad y desvergüenza del mal, se parapete tras los muros de unas instituciones que a más de ayudar a salvar el alma, ¡cuántas veces libran de infamia el apellido familiar!

Y tú, alumno que no perteneces a ninguna asociación piadosa, ¿quieres ahora pensar las causas, el porqué de tu ausencia entre los militantes de alguna Congregación?

¿Por qué te ríes de esos compañeros que que te dan en el rostro con su *reconfesión* de vida espiritual aun a pesar de sus debilidades? ¿No crees que serías más hombre, más capaz si vencieras ese respeto humano que te asusta como fantasma? ¿Has consultado con personas competentes el pro y el contra de pertenecer a organizaciones abiertamente confesionales?

Resuélvete, pues, y reacciona a tiempo y así la MEMORIA te habrá servido de provecho.

Pensamientos

Un peligro de los buenos es dejar libre la calle a los puznápuros. Peligro y error: el joven católico debe dominarla con su estilo de vida, orden, respeto, simpatía y mesura en la voz, etc.

* * *

Una reunión colegial de congregantes no es para que huyan de la calle y la dejen libre a los gumberros, sino para que aprendan a andar por todas partes como es debido e impongan su estilo de caminar con irresistible empuje.

* * *

El confinamiento religioso dentro de ciertas actividades específicas es hacer el juego a los enemigos: todos los asuntos son religiosos: la calle, el estudio, los deportes, las diversiones.

VOCACIONES RELIGIOSAS Y SACERDOTALES

Entre los frutos más apetecidos que se esperan de la vida espiritual de las Congregaciones Marianas y Eucarísticas están las Vocaciones a la vida más perfecta que en ellas se despiertan.

Numerosos alumnos salidos de nuestras aulas, repartidos en varios Seminarios y Noviciados, fórmanse en el silencio para poder desempeñar más tarde las delicadas y sublimes misiones a que Dios les llama.

Este año tres alumnos del Colegio han elevado por vez primera la Hostia Santa y son por orden cronológico de consagración:

Julio Aguilar, de Dueñas, salió del Colegio en los primeros años de Bachillerato para el Seminario y en Palencia recibió las Sagradas Ordenes. En su carta nos dice que no puede venir a decir la Santa Misa en el altar del Colegio, pues sus deberes de Párroco de un pueblo no se lo permiten. Piensa poder decir la Misa de despedida, ya que las Misiones serán su campo de acción desde el próximo año.

El segundo misacantano fué Jesús Rodríguez. Saltó de 5.º año para Comillas, en donde dijo su primera Misa. La segunda en su parroquia y la tercera, al día siguiente, en el Colegio, ayudándole de acólitos, dos compa-

ñeros de clase, y el Profesorado en pleno asistió contribuyendo al esplendor con motetes polifónicos cantados con gran emoción. El besamano fué muy emotivo: muchos de los que desfilaron habían sido sus profesores. Un ágape en la intimidad selló la fiesta de la que unas fotos guardan el recuerdo.

Y, por fin, el día 16 de agosto, el Reverendo Padre Isaac Rivera, que terminara sus estudios de bachillerato el año de 1932, nos decía en el Colegio la Santa Misa. Su primera la celebró en Oña el día de San Ignacio.

Con características semejantes a las descritas anteriormente el Colegio se asoció a la fiesta íntima.

Sentimos que la necesidad de incorporarse tan pronto para rematar su formación nos privara de la dicha de alargar un poco el memento de las anécdotas escolares.

Las fotos de estos dos últimos misacantanos, así como de tres de los Seminaristas que nos han visitado este verano, ilustran en otra página esta publicación.

En cuanto a la foto de Julio Aguilar que nos la ha prometido, por no llegar a tiempo no aparece en este número.



Fernando Rebolledo



Luis Peláez



J. Manuel Orrubia

Tres futuros sacerdotes, alumnos que nos han visitado varias veces en vacaciones.



El nuevo sacerdote de
Jesucristo.

Don Jesús Rodríguez

antiguo alumno, y los
madres, padrinos, cele-
giásticos y algunos de
los asistentes a la San-
ta Misa celebrada en
la Capilla del Colegio,
debajo de la mirada
dulce de la Virgen de
Lourdes.



Todo Pontífice tomado de entre los hombres es puesto a favor de los hombres en aquellas cosas que tocan a Dios para que ofrezca dones y sacrificios por los pecados (Heb. V, 1-4).

El hombre impone las manos, y Dios da la gracia; el sacerdote extiende una mano suplicante, y Dios bendice con mano poderosa; el obispo inicia en el orden sacerdotal, y Dios confiere la Dignidad. (San Ambrosio).

Hijo mío, yo te he puesto por centinela en la casa de Israel, y de mi boca oírás mis palabras, y se las anunciarán a oídos de mi parte (Ezeq. III, 17).

El sacerdote debe estar adornado de todas las virtudes, y ha de dar a los demás ejemplos de buena vida. Su conducta no ha de ser como la de los demás hombres comunes, sino como la de los ángeles en el Cielo o la de los varones perfectos en la tierra (Imitac. de C. IV, V).



R. P. Isaac Rivera, S. J.

antiguo alumno, y su
querido padre, D. Isaac,
Concejal, hermanos y
familiares con el Re-
verendo Hno. Director
del Colegio después de
la celebración de su
primera Misa en el Co-
legio, el 16 de agosto.



Viviendo con los estudiantes

Una crónica estudiantil del género de la «Casa de la Troya», o remontándonos a los clásicos, al estilo de Quevedo con su «Domine cabras» la dedicarían muchos. Pero la seriedad docente de la Revista y la formalidad de los estudiantes modernos no da margen a ensayos de tal género de literatura.

La perfección de los procedimientos disciplinarios, la técnica de la pedagogía preventiva, la selección del alumnado, la atmósfera formativa en que se vive, han hecho desaparecer de la categoría estudiantil todas o casi todas las «tentaciones» de realizar «fiestas».

Escasas son las «chazañas» de que, con verdad, pueden pavonearse hoy los colegiales.

El ambiente familiar, la educación de la libertad destierran del internado lo que en la literatura se llama,

«mirada de colegiale», esa mirada oblicua, suspicaz, zorruna, que caracterizaba a los «salidos» antiguos.

Naturalidad, sencillez, convivencia, jerarquizada, sí, pero familiarmente llevada. Ni verjas, ni puertas cerradas, ni sistema policíaco; libertad hasta donde cabe; he ahí la tónica de un Colegio Lascalliano. Preparar para la vida haciendo menores las diferencias entre el período educacional y el definitivo.

Por eso, y por que la Crónica escolar mensual como cinta cinematográfica o si queréis pantalla de televisión, ha ido exhibiendo, datos, figuras, grupos, detalles de la vida de nuestros alumnos, no nos queda, a menos de «doblar» la película, sino traer a las páginas del SUPLEMENTO,

aquellas figuras que esperan el final para dejarse ver.

Desfilará una muchachada que se ha caracterizado por su «rendimiento» social. Trabajadores humildes pero eficaces, colaboradores de la Dirección del Colegio. Muchachos abnegados que un día tras otro han tenido que sacrificar minutos de juego, de paseta, para que la máquina completa del Colegio rodara suavemente y sin desgaste.

¿Qué importancia no tiene el encargado de tocar la campana para que mil chicos tengan todos los minutos de descanso que requiere el organismo, sujeto a la gimnasia dura de las clases?

Y ¿cómo la fidelidad en cerrar armarios ha impedido que se extravíaran prendas de vestir?

Y ¿cuán agradable era llegar al Salón de Actos y encontrar el escenario bien presentado y la tar-moya tan a punto que saltan las piezas bordadas?

Y ¿no daba gusto la dulce amabilidad de los confiteros que nos servían los «plátillo» volantes y «dos abisinios» los «refrescos»?

Y ¿qué solemne resultado de izar la bandera mientras se elevan las canciones «mañaneras»?

Pues el asta que sostiene la enseña Patria tenía el motor de doble tiempo y en esos dos apuestos «chicarrón» de 7' que en la penumbra del dormitorio hacían su función diaria.

Y ¿por qué no celebrar las «cualidades» de algunos que por estar en todos los sitios, cual si el don de bilocación residenciara en ellos, eran la información más segura para ciertos datos urgentes?



Externos (arriba)

Pasé un día y otro día...
un año y otro pasó
once, doce ¡qué alegría!
¡El Colegio se acabó!

Internos (abajo)

Ocho años de internado
es una «marca» rotunda,
y que nadie nos confunda:
de sexto no hemos pasado
¡será el próximo la fundó!

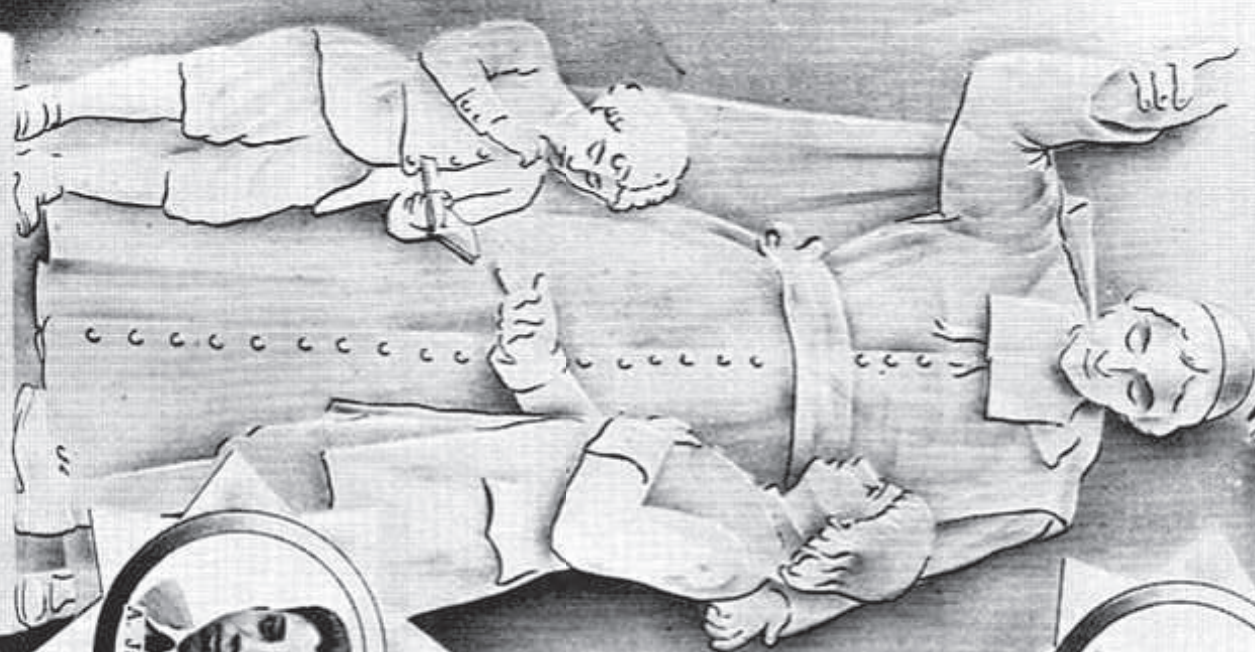

DE HONOR

Peritos Mercantiles
DISTINGUIDOS
CON
MATRICULAS



Presentación de Distinguidos



Los Distinguidos son aquellos alumnos que en las notas semanales y trimestrales han puntuado más.

Si hubiera alguno que, por faltas de puntualidad o enfermedad, no ha llegado a figurar entre sus compañeros, a pesar de sus sobresalientes cualidades, el Colegio lo lamenta.

Para estas clasificaciones es preciso adoptar una valoración objetiva.



IMPORTANTE—Por error en el reajuste, y debido a que el Hircograbado se hace en Bilbao, y no nos ha sido posible corregir las pruebas, aparecen cambiados los nombres de las clases 3.º A y B.

En algunas clases los Hnos. Profesores han indicado con precisión el número de orden de los distinguidos; otros han preferido dejarlos sin catalogar. Hemos respetado criterios y no se nos debe imputar la no correspondencia del nombre con la situación del individuo en la foto. Esto se ha conseguido en las clases.

1ª Elemental

- 1.ª fila. Agustín Muñoz Suárez
Julio González Blanco
José Mauro Santillano García
- Solo. Luis Pérez Domínguez
- 3.ª fila. Virgilio González de la Blanca
Fernando Moreno Pinedo
Rafael de Francisco López
José María Moreno Peláez



2ª Elemental A



- Marcelino Pérez Gómez
Miguel García Díaz
Miguel Martequi García
Alfonso de la Fuente del Barrio
Valentín García-Abril del Campo
Vicente Cobrerizo Sendino
José Ignacio Andueza Busta

2ª Elemental B

- | | |
|---------------------|------------------------|
| 1. Jesús de Andrés | 4. Narciso Coloma |
| 2. Rafael Rodríguez | 5. Florentino González |
| 3. Manuel Pasada | 6. Luis Llorente |

3^a Elemental

izq. a derecha

Santiago Ferrero González

Jesús M.^o Jordán Navarro

Pedro Garayo Cuadrado

Manuel Moreno Pineda

José Ramón Monreal Caballero

Mariano Canal Hernández

José Luis Barco Sebastián

Pedro Casín Pozo



Ingreso. A

1. Juan Carlos Barrón Benavente
 2. Antonio Fernández Renedo
 3. Luis Gala Nieto
 4. Joaquín Garrido Pastor
 5. José María Marcos Sanz
 6. Francisco Javier Medrano Llaneza
 7. Felipe Merino Inaraja
 8. José Manuel Susperregui González
 9. Antonio Ventura Calaveras
 10. Rosendo Reza Fernández
- Antonio García Blanco

Ingreso. B

1. Valeriano Malfaz Lara
2. Eneidino Duque Ruiz
3. Jesús Ortega Molina
4. Fernando García Rodríguez
5. Victoriano Sánchez Yáñez
6. Blas Armillas Armillas
7. Enrique Bermejo Sanz

1.º Bto. A

José Luis Guitiá del Hoyo
José Luis Cuadrado Valero
Fernando Javier Mozo Herrero
Gaspar Vicente González
Jesús María Frades Larrumbe
José Rojo López
Julio Lesmas García
Jesús Herreros Mediavilla



2.º Bto. A

Francisco Aparicio Gordaliza
Ángel Marcos Sanz
Andrés Martín Gómez
Ángel Fernández González
Eduardo Bodelón Velasco
J. Felipe Garzo Crespo
Vicente Eraña Melchor
Alfonso Gil Montalbo

3.º Bto. A

- 1.º fila. Aureo Ángel Sánchez Cuadrado
Jesús Valcarlos Girón
Pedro Lobato Brime
2.º fila. Miguel Ángel Alonso Guerra
Carlos Monsalve Delgado
3.º fila. Gonzalo González Tella
Emilio López Mazariegos



3^a Elemental

izq. a derecha

Santiago Ferrero González
Jesús M.^o Jordán Navarro
Pedro Garayo Cuadrado
Manuel Moreno Pineda
José Ramón Monreal Caballero
Mariano Canal Hernández
José Luis Barca Sebastián
Pedro Casín Pazo



Ingreso. A

1. Juan Carlos Barrón Benavente
 2. Antonio Fernández Renedo
 3. Luis Gala Nieto
 4. Joaquín Garrido Pastor
 5. José María Marcos Sanz
 6. Francisco Javier Medrano Llana
 7. Felipe Merino Inaraja
 8. José Manuel Susperregui González
 9. Antonio Ventura Calaveras
 10. Rosendo Reza Fernández
- Antonio García Blanco

Ingreso. B

1. Valeriano Malfoz Lara
2. Eneidino Duque Ruiz
3. Jesús Ortega Molina
4. Fernando García Rodríguez
5. Victoriano Sánchez Yáñez
6. Blas Armillas Armillas
7. Enrique Bermejo Sanz

1º Bto. A

1. José Luis Guitiá del Hoyo
2. José Luis Cuadrado Valero
3. Fernando Javier Mozo Herrero
4. Gaspar Vicente González
5. Jesús María Frades Larrumbe
6. José Rojo López
7. Julio Lesmes García
8. Jesús Herreros Mediavilla



2º Bto. A

1. Francisco Aparicio Gordaliza
2. Angel Marcos Sanz
3. Andrés Martín Gómez
4. Angel Fernández González
5. Eduardo Bodelón Velasco
6. J. Felipe Garzo Crespo
7. Vicente Eraña Melchor
8. Alfonso Gil Montalbo

3º Bto. A

- 1.ª fila. Aureo Angel Sánchez Cuadrado
Jesús Volcarce Girón
Pedro Labato Brime
- 2.ª fila. Miguel Angel Alonso Guerra
Carlos Mansalve Delgado
- 3.ª fila. Gonzalo González Tella
Emilio López Mazariegos





1.ª fila. Arsacio López Burón
 José A. Benito Gallego
 Javier Jordán Navarro
 Antonio Arias Giralda

2.ª fila. Fernando García Manzo
 Juan José Toribio Dávila
 Eduardo Muñoz Calzada
 José A. Santana Sánchez

2.º Bto. B

1. Lucio San José Marqués
2. Luis León de la Riva
3. Manuel Jordán Navarro
4. Luis Alberto Valverde
5. Fernando Nieto Rguez.-Brochero
6. Manuel Fernández Redonda
7. Fco. Javier de la Plaza Santiago
8. Jesús Cedazo Vellosillo
9. José Luis Díaz Arribas
10. Martín Santos Benito



3.º Bto. B

1. Gonzalo Oviedo Morán
2. Julio Atienza González
3. José Luis Mazariegos Sánchez
4. Bernardo Achirica Prieto
5. Julio Rodríguez-Vigil Fernández
6. José Luis Sánchez Yáñez
7. Rafael Toribio Dávila



4^o Bto. 14

1. Sixto Tasis Pérez
2. Felipe Luis Fernández de la Fuente
3. Carlos Simón Rodríguez
4. Enrique Muñoz de Luna Carrasco
5. Carlos Cabanyes García
6. Luis Diéguez-Amoeiro Sánchez
7. Andrés Ballesteros Alcalde

1. José M.^o Martín Fraile
2. J. Antonio Moral González
3. Justo Sádaba Orruño
4. Luis A. Morales Mengalli
5. Valentín Palencia Díez
6. Ricardo Cuesta Escudero



5^o Bto. A



5^o Bto. B

1. José Luis Viñuela Silva
2. Aniano Gómez Martín
3. Antonio Malpeceres Oliete
4. Justo M. García Manrique
5. Angel Cernuda González
6. Justino García Sánchez



2º Peritaje

1. Antonio Yáñez Lubian
2. Fernando Salinero Molina
3. Marcelo Pérez Díez
4. Ramón Fernández Robanal
5. Julio Olmedo Herrero

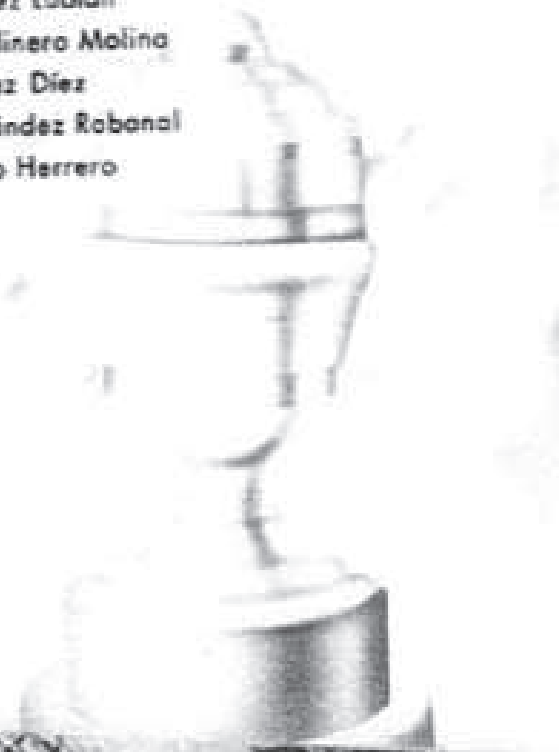

3º Peritaje

- Francisco Galindo Martín
 Tomás García Martín
 Gerardo Guillén Martínez
 Miguel Pérez González
 Luis I. Alonso González
 Luis Enriquez Cardeñosa



4º Peritaje

1. Ismael Gil Velasco
2. Francisco Meléndez Piera
3. Angel Reglero García
4. José María Fraile Sánchez
5. Francisco Andrés Rico



Capítulo especial merecen los exalumnos de 5.º A y B. Gracias a la forma espléndida de actuación bien organizada, cada mes el 30 ó 31.

cada mes del 30 ó 31, en sólo cinco minutos estaba la Revista en poder de las clases. Luego hacían los sobres, pegaban los sellos, y el mismo día salían para Correos. Esa tarea hacíase sin más pérdida que unos minutos de recreo o una salida retrasada a la fila, lo que motivaba a veces hasta pérdida de vales de disciplina o unas amonestaciones perfectas del Hermano Prefecto.

Por que fueron los enlaces de Unión figuran unidos y enlazados figurativamente.

He los aquí...



Juan Manuel Corder de 5.º.
Campeón Nacional de Tenis en
la Categoría Juvenil



Cuadro

Honor

Exceleacias del Curso

- 1.º Elemental.—Rafael de Francisco López.
- 2.º Elemental.—Marcelino Pérez Gómez.
- 2.º Elemental B.—Manuel Posadas.
- 3.º Elemental.—Santiago Ferrer.
- Ingreso.—José M. Marcos Sanz.
- 1.º Bachillerato A.—José Luis Guzmán del Hoyo.
- 1.º " B.—José Antonio Santana Sánchez.
- 2.º " A.—Angel Marcos Sanz.
- 2.º " B.—Lucio San José Marqués.
- 3.º " A.—Pedro Lebató Brime.
- 3.º " B.—Gonzalo Oviedo Morón.
- 4.º " A.—Sixto Tasis Pérez.
- 4.º " B.—Gonzalo Fernández Galán.
- 5.º " A.—José Luis Viñuela Silva.
- 5.º " B.—José M. Martín Fraile.
- 5.º " C.—Marino Barruso Cabrera.
- 6.º " A.—Eduardo Guerra.
- 6.º " B.—José Miguel Garay Presa.
- 7.º " A.—Juan Cabayo Pampliega.
- 7.º " B.—Lucio Gabriel de la Cruz.
- 1.º Peritaje.—Vicente Serrano y Roberto Alonso.
- 2.º " —Antonio Yáñez Labian.
- 3.º " —Luis Ignacio Alonso González.
- 4.º " —Francisco Meléndez Piera.
- 5.º " —Agustín Frias Tomero.

N

	Comportam.	Religión	Aplicación	Asistencia	Tareas Vac.		Comportam.	Religión	Aplicación	Asistencia	Tareas Vac.
José Rojo López	1					Francisco Guerra Alonso	1				1
Gaspar Vicente González		1				Benito Campos Vélez					1
1- B						Pedro Castujo Estábanez					1
José A. Santana Sánchez	1	1	1	1		Jesús Cebrián Pastor	1				
Antonio Arbas Giralda	1	1	1	1		Antonio Cebrián Híñón					1
José A. Benito Gallego	1	1		1		Jaime Jover de Castro	1				
Javier Jordán Navarro	1			1		Ermilo López Mazariegos	1				
Eduardo Muñoz Calzada	1			1		Carlos Monsalve Delgado	1				
Juan José Toribio Dávila	1	1				Eugenio T. Sánchez Ballesteros					1
José Luis Cebrián Zalama	1					Jesús Valcarce Girón	1				
Luis Coronado Arteaga	1					Francisco Velázquez García	1				
Luis Díez García	1					3- BACHILLERATO B					
Hipólito Fernández Atienza	1					Gonzalo Oviedo Morón	1	1	1	1	1
José Luis García Griecet	1					Julio Atienza González	1	1	1		
Fernando García Manzano	1					Bernardo Achurza Prieto	1				1
Arsacio López Burón	1					Ignacio Domínguez Morehón					1
José M. Maldonado Aróstegui				1		José Luis Mazariegos Sánchez	1	1			
José Martín Merino				1		José Luis Sánchez Yañez		1	1		
2- BACHILLERATO A						Jesús Antonio Cebrián Zalama	1				
Ángel Marcos Sanz	1	1	1	1	1	Miguel Ángel Fidalgo Peral					1
Francisco Aparicio Gordaliza	1	1			1	Eduardo Jalón Dávila					1
Andrés Martín Gómez	1	1			1	Francisco J. Llamas Madurga					1
Ángel Fernández González	1	1				Vicente Mascaraque Martínez					1
Eduardo Bodelón Velasco	1					Adolfo Molina Moral					1
Julio Martín Matilla	1					Daniel Ruiz Puebla					1
Alfonso Gil Montalvo	1					4- BACHILLERATO A					
J. Felipe Garzo Crespo	1					Sixto Tasis Pérez	1	1	1		
Jaime Martínez Beltrán					1	Carlos Cabanyes García	1	1			1
Jaime Calderón Benito					1	Carlos Simón Rodríguez	1	1			1
2- BACHILLERATO B						Francisco Ortega Molina	1				1
Lucio San José Marqués	1	1	1	1	1	Lázaro Fernández Rodríguez	1				1
Luis León de la Riva	1	1	1			Furique Muñoz de Luna	1				1
Javier de la Plaza Santiago	1			1	1	Andrés Ballesteros Alcalde	1				
Manuel Jordán Navarro	1			1		José Robles Martínez	1				
Jesús Cedazo Velosillo	1			1		José M. Sánchez Velasco	1				
José Luis Díaz Arribas	1			1		Luis Dieguez Amoeiro					1
Manuel Fernández Redondo	1	1				Tomás Maturana Ariznavatreta					1
Fidel Gómez de Enterría Pérez	1	1				Pélex Hombria Aicza					1
Luis Alberto Valverde López	1				1	José M. Negueruela Bárbara					1
Martín Santos Benito					1	4- BACHILLERATO B					
Fernando Nieto Rodríguez B. ...	1					Gonzalo Fernández Galán	1	1	1	1	1
Francisco J. Añibarro Guillén					1	Emilio M. Zapatero Villalonga	1	1			1
José A. Vesteiro Pérez	1					Ángel Hernández Gavina					1
José L. Lannefranque Albarrán					1	José M. Arca Santodomingo	1				1
Rafael Torres Espiga					1	Aniano Mañueco Pardo	1				1
Jesús Torres Espiga					1	Jesús Martín Nino	1	1			
3- BACHILLERATO A						Ángel R. de Andrés Muñoz					1
Pedro Lobato Brime	1	1	1	1	1	Santos Velasco Villar					1
Miguel Ángel Alonso Guerra	1	1	1			Luis Manuel Lanuza del Río	1				
Gonzalo González Tella	1	1			1	Gregorio P. Rivera Villamañán					1
						Julian Rodríguez Real					1
						Carlos Soria Sáiz					1

	Comportam.	Religión	Aplicación	Asistencia	Tareas Var.
José Antonio Martín Pallín	1				
Julio Bezos Rodríguez				1	
Luis Mata Díez				1	
José M.º Fernández Olmedo ...				1	
José Antonio Torre Baraco				1	
Joaquín Sanz Álvarez				1	
Jaime Porres Ortún				1	
Fernando Miranda Larrucea ...				1	

3.º BACHILLERATO A

José Luis Viñuela Silva	1				
Aniano Gómez Martín	1	1			
Justo García Manrique	1			1	
José Mart'n García Barquín ...	1			1	
José Simón Rodríguez	1			1	
Miguel Blanco Blanco				1	
Angel Cernuda González	1				
Rafael Cubero Prieto				1	
Justino García Sánchez			1		
Benjamín López Berianas	1				
Antonio Molpeceres Oliete	1				
Eduardo de Paz Díez	1				
Gabriel Rubio Carretero					1

3.º BACHILLERATO B

José M.º Martín Fraile	1	1	1	1	
Pablo Carrero Muñoz	1			1	
Ricardo Cuesta Escudero	1			1	
Juan Antonio Moral González ..	1			1	
Mariano Ramón Carracedo	1			1	
Justo Sádaba Orruño			1	1	
Angel Salán Paniagua	1			1	
Jesús Aguilar Hermoso				1	
Pulgencia Ferrando Miñano ...				1	
Victor Llorente Pascual				1	
Valentín Palencia Díez				1	

3.º BACHILLERATO C

Maximo Barruso Cabrera	1	1	1		
Mariano Sacristán San José ...	1	1		1	
Fco. J. Candéira Fdez. de Arnoz.	1			1	
Nicolás Díez Delgado	1			1	
Fernando Díez Losada	1			1	
Enrique Nuñez Viana	1			1	
Francisco Alcon Enrique				1	
Juan Antonio Arévalo Santiago.	1			1	
E. Jesús Collado Montoya				1	
Mariano Miranda Larrucea				1	
Rafael Montoya Asejo				1	
Julio Muñoz Caballero	1				
Luis Ramón Pérez Díez	1				
Jaime Rojo López	1				
Manuel Vicente González	1				

6.º BACHILLERATO A

Lauro Guerra	1	1	1	1
Alfredo Guerra	1	1		
Francisco Cartujo		1	1	
J. Manuel Setres	1			
Lucio Rubio	1			
Gonzalo Calvo	1			
Alejandro Sendino	1			

6.º BACHILLERATO B

José M. Garay Presa	1	1	1	
José Luis Garay Presa	1	1	1	
Gabino Sánchez Ajo	1		1	1
Andrés Rodríguez Real	1	1		1
Fidel Bartolomé de Vega		1		1
Juan Manuel Couder Sánchez ..	1			1
Antonio Sero Bayón	1	1		
Fadrigue Alvarez de Toledo ...		1		
Antonio Alarcos Llorach				1
Manuel Coloma Marcos				1
José M.º Coronado Arteaga ...	1			
Ignacio Martín Olmedo				1
Jesús Moyano Acurio				1
Ricardo Ruiz Fernández				1

7.º BACHILLERATO A

Juan Campo Pampliega	1	1	1	
Eduardo Olano Gurriarán	1	1		
Javier Molpeceres Oliete	1	1		
Luis Reoyo Santana			1	1
Carlos Alonso Guerra		1		
Tomás Cardalliguet Quirant ...	1			
Eloy Marcos Zambudio			1	
Luis García del Pozo		1		

7.º BACHILLERATO B

Lucio Gabriel de la Cruz	1	1	1	
Luis Alvarez	1	1		
Juan Antonio Marcos		1	1	
Luis Antonio Arcos	1			
Daniel Guillermo		1		
Jesús Rojo		1		
José Antonio Nieto		1		
Angel Martínez		1		
Alfonso Pelayo				1
Domingo García				1

1.º PERITAJE

Fernando Serrano	1	1	1	
Roberto Alonso	1	1	1	
Jesús Benito	1	1		
Manuel García	1	1		

	Comportam.	Religión	Aplicación	Asistencia	Tareas Vac.		Comportam.	Religión	Aplicación	Asistencia	Tareas Vac.
Alberto Grande	1	1				Agustín Vaquero Barajas					1
Angel Hidalgo	1	1				Francisco Galindo Martín	1				
Antonio Jáñez	1	1				Jose Luis Trigueros Ramos	1				
Luis Llorente	1					Nicanor Fernández González ...	1				
Pablo Martínez	1					Ruperto González de la Hoz ...	1				
Rafael Medrano	1					Tomás García Martín	1				
Francisco Nieto					1						
Antonio Pantoja	1										
2.º PERITAJE						4.º PERITAJE					
Antonio Yáñez Lubián	1	1	1			Francisco Meléndez Piera	1	1	1		
Julio Olmedo Herrero	1	1				José María Fraile Sánchez ...	1	1			
Marcelo Pérez Díez	1	1				Ismael Gil Velasco	1	1			
Fernando Salinero Molina	1	1				Angel Reglero García	1	1			
Román Fernández Rabanal	1					Francisco Andrés Rico			1		
Celso Ferrero Salgado					1	Carlos González Cancho	1				
Valentín Martínez Mozo	1					Miguel Angel Fidalgo Ladrero ..	1				
Francisco Llano Elcid					1	Alejandro Valentín Salinas	1				
Jesús Llorente Llorente					1	5.º PERITAJE					
Félix Véboles Lara	1					Agustín de Prías Tomero	1	1	1		
3.º PERITAJE						Juan A. Gil Arroyo	1	1			
Luis Ignacio Alonso González ...	1	1	1		1	José M.º Llordén Prieto	1	1			
Luis Enriquez Carderosa	1	1	1			Carlos Andrés Ureta	1				
Gerardo Guillén Martínez	1				1	José Luis García del Hierro ...	1				
Miguel Pérez González	1				1	Pedro Rico de la Calle	1				
						Miguel Ortiz Pérez	1				
						Nicolás Vesteiro Pérez	1				



La sala de máquinas de escribir está a disposición de la Escuela Gratuita. Ved aquí un grupo de los que siguen mecanografía.

Premios de Caligrafía



2.^a ELEMENTAL

A



2.^o BACHILLERATO A



Llaveros.

¡San Pedro les abra las puertas celestiales como ellos las de los armarios!

*Los dos más dulces
servidores...*

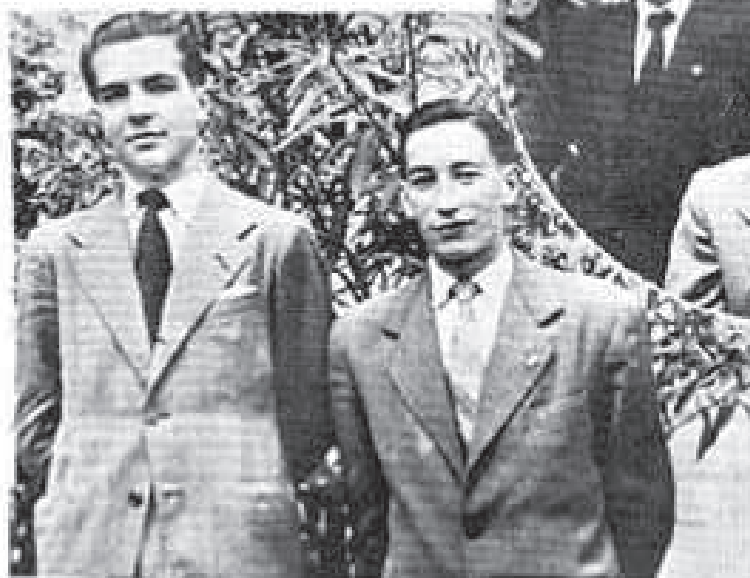

*Encargados del
material deportivo.*

El estímulo es una fuerza sin la que el hombre no puede pasarse. Si hay hechos capaces de sorprendernos, es uno de ellos lo poco que se necesita para sostener un alma o para detenerla en su vuelo: una palabra, un gesto, una sonrisa; una mirada de benevolencia o de desprecio llegan a ser como el soplo que alceja o el cuchillo que corta las alas.

Desgraciadamente muchas personas no saben alentar.

Alentar no es adular; adular es mentir.

Estimular... es repetir una palabra que consuela, callando cuidadosamente otra que podía herir.

Es respetar las ideas y las intenciones de otros.

Es reconocer los servicios prestados.

Es creer en las buenas intenciones.

Es mostrarse satisfecho del buen deseo.

Es combatir en sí mismo el espíritu de contradicción y de burla, que molesta y exacerba a aquellos a quienes se dirige. (A. M. D. G.)



Altos y esbeltos, Malpierrez y Alonso, izaban y arriaban diariamente la enseña patriota.

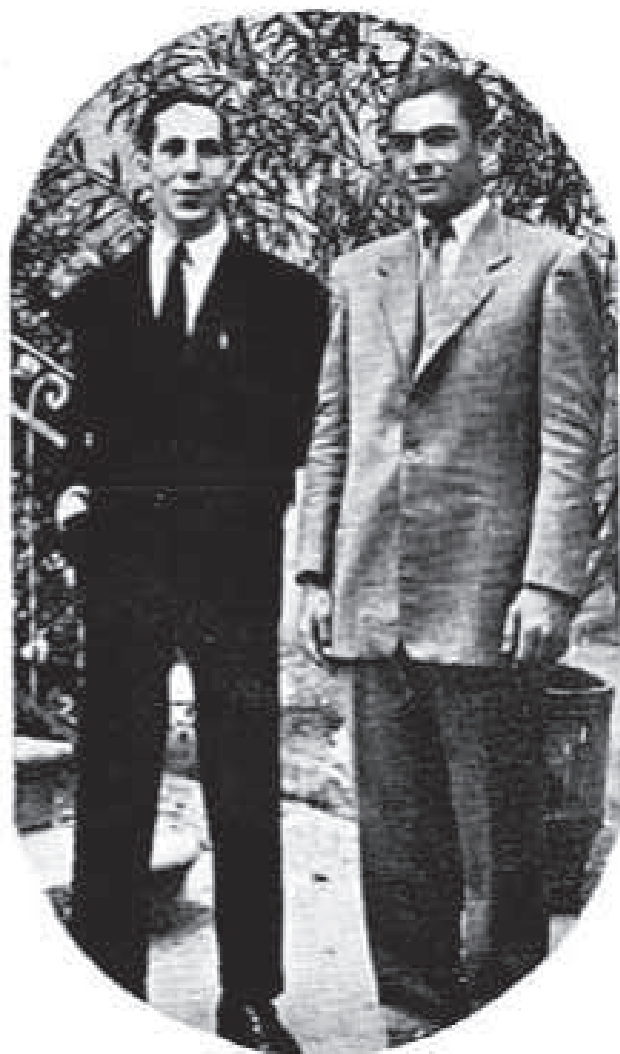

BACHILLERES

COLEGIO DE NTRA SRA DE LOURDES

Ampliando la información gráfica sobre los triunfadores en los "II Campeonatos Nacionales"



Premios individuales en los II Campeonatos

Las odiosas formas y palabras contra las que sobresalen son armas de espíritus cortos.

No sabemos por lo que existe de bueno en nosotros semejantes; no sabemos admirarlo y esto es una de las grandes lagunas de la miseria humana: crítica, pero no admira. (A. M. D. G.)

El hombre es... lo que se hace. Será grande si los elementos de grandeza que lleva dentro los utiliza para el bien común; no sólo para sí, sino también para los demás.

Ni el nombre, ni la fortuna, ni la posición, ni los honores impedirán que un hombre sea pequeño. No se es grande por la posición que se ocupa. (A. M. D. G.)



Ignacio M. Anza y A. Sagarra, premios en lanzamiento y salto, respectivamente.



Hermanos Geray, campeones en carreras de los 600 metros y campo a través.



Valentín Cortijo y Martín de la Concha, campeones en saltos de altura.

Sin recordamiento arrojamos a tierra a nuestros contrincantes, y luego aparentamos cierta bondad al examinarlos de su caída. Dios admira el más pequeño de los esfuerzos de su pobre criatura, porque es la plenitud de la perfección. El hombre critica la falta más pequeña, porque es un compuesto de miserias. (A. M. D. G.)

¡Cuántos hombres sobresalen sobre pedestales de ruinas humanas hechas con sus delaciones envidiosas; y sus celos insinceros! (A. M. D. G.)

Ojecemos un poco la Historia... Muy lejano está el día en el que Caín llevó a su hermano al campo para matarle traídoramente. ¡Cuántos Abel ha habido desde entonces que han sido inmolados por la envidia! En todas partes el fuerte oprime al débil. El grande ahoga al pequeño. (A. M. D. G.)



«Ser bueno discretamente, es serlo dos veces; ya que es añadir al valor de lo que se da el de no hacer sentir su peso. (A. M. D. G.)

Premios del IV Concurso de Declamación



Francisco Cartujo Estebanes.

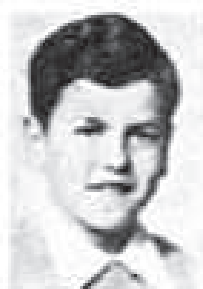

Benjamin M. Seppla.



Miguel Fidalgo Dominguez.



Carlos Rebolledo.



Fidel Bartolomé



J. M. Gobrejas.



Arsacio López.



J. L. Diaz Arribias.



Un grupo de Congregantes

de paseo en Segovia



Ultimos catequistas en

su medio ambiente

LOS ARTISTAS MUSICALES



Instrumentistas de lo más variado. Unos con su instrumento, otros no pueden salir con el piano, y alguno se colocó, por tocar la compañía (instrumento de cuerda), tal, Corralle y Luciano, de 6.º A.



El Maestro M. Heras, Director de la Sinfónica Vallisoletana y Profesor del Colegio. Sus muchos años de servicio en pro del divino arte le dan derecho a figurar con honor en estas páginas.

Más energía de voluntad, y más valor moral hay en una sonrisa, en un "no dar importancia a las cosas"; en ser jovial; en echar a buena parte todas las dichas, peores y humilladoras actuaciones que en las posiciones engañadas, adustas y de mal humor, sonrisas maliciosas y guiños despreciativos de los envidiosos. (A. M. D. G.)

«Todo ser humano experimenta la necesidad de estimarse; la duda sobre su propio valor, le rinde y hace impotente frente a los embudos en el combate de la vida». (Ch. Pomairól.)

Cantores del Colegio

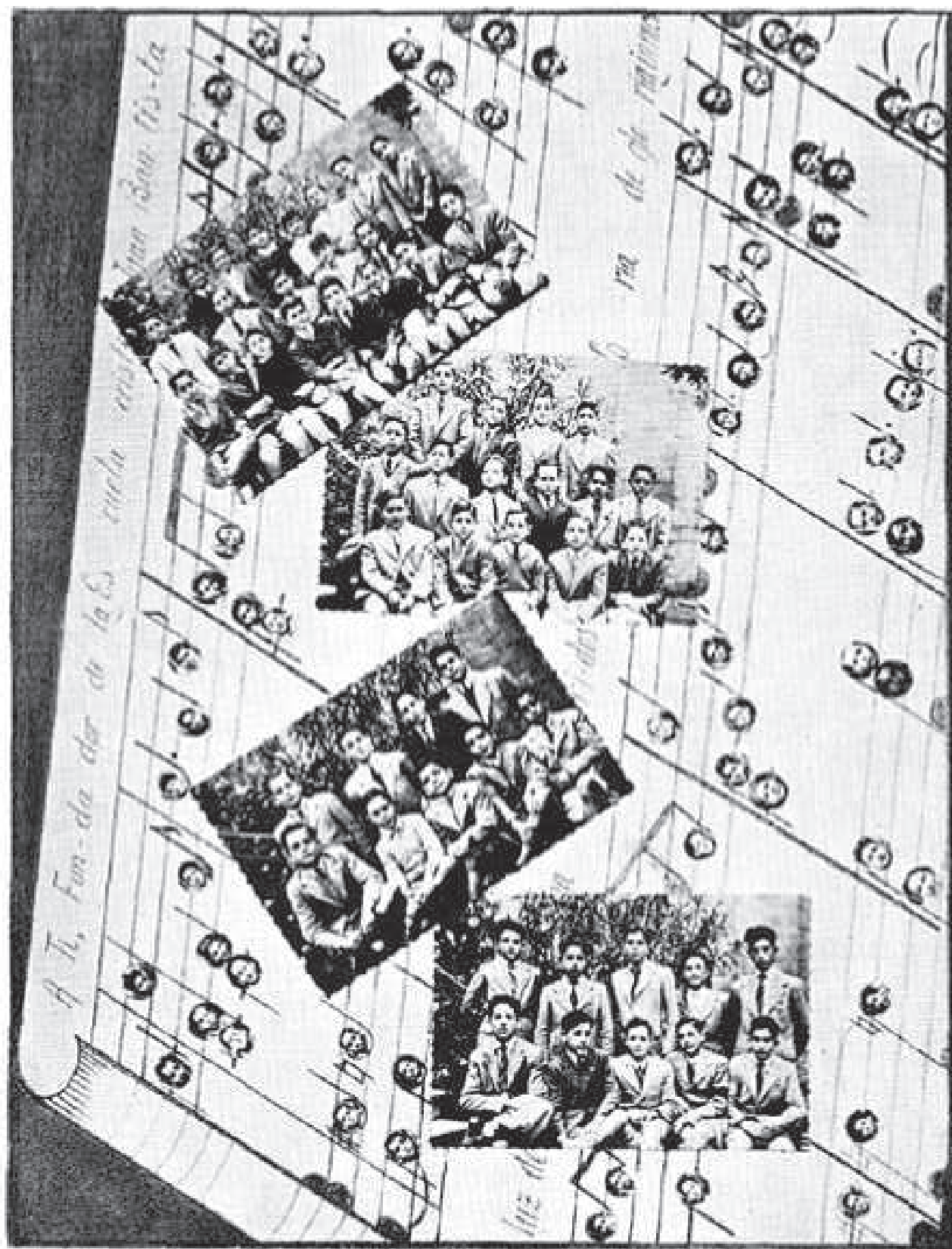

Las diferentes "voces" del Coro del Colegio que realzaron el culto Márgico con sus bien afinadas interpretaciones. Tantas "notas" entraron en su cabeza que metieron las cabezas en las notas.



Mounguillos y Abanderados. La policromía de las sábanas y los brillos de las banderas, la sonrisa de sus rostros y el fervor de sus oraciones, rayos eran que iluminaban las solemnidades religiosas.



Seis de los nueve vecinos y alumnos. ¿El curso próximo serán doce?

Inauguración del Año Lasalliano

Primer Templo a San Juan Bautista de La Salle. (Bilbao-E Colegio de Santiago Apóstol)



Vista del altar y ábside con la gloria Lasalliana.



Vista del imponente coro capsa para más de mil personas cómodamente alojadas además del sitio para los cantores junto al órgano.

Terminando el Curso 1949-50 y en Vísperas del 1950-51

Los meses estivales, y mientras el sol y el aire broncaban vuestros rostros, queridos alumnos, brigadas de obreros: albañiles, carpinteros, herreros, hojalateros, electricistas y pintores, han sido los encargados de dejar el Colegio nuevecito y elegante para recibir dignamente a las nuevas generaciones y a las viejas resuscitadas.

Las Hojas «a modo de Unión» en el blanco seno de su amplio formato han llevado a vuestros hogares palpitaciones del Colegio, y han adelantado noticias que pisaron el terreno al Sursumano de Unión, pero, con todo, queremos dar alguna que no se le ha ocurrido al Director de las Hojas vacacionales.

1.º Por el Excmo. Sr. Arzobispo ha sido nombrado Vocal del Patronato Provincial de Enseñanza Media y Profesional nuestro Rvdo. Hno. Director; al par que agradecemos a nuestro amado Prelado la distinción a nuestra Congregación, felicitamos al Hno. León y le deseamos muchos éxitos en esta nueva modalidad de actuación.

2.º La última «hoja a modo de Unión» prometía, según me dicen, ampliación a la noticia escueta de la renovación del cargo de Prefecto; las prisas, y el tener ya ultimada esta publicación, no nos dejan más espacio que el preciso para decir adiós al Hermano Prefecto saliente, y obsecándonos al entrante, y a todos los que lean estas líneas y tengan que vivir en el Colegio les estimulamos a que, por su buen comportamiento, ayuden al Rvdo. Hno. Tomás al desempeño del cargo.

3.º Desde el día 10 al 17 convivieron con

nosotros ochenta aspirantes a Hermanos, llamados entre nosotros *Nóvicios Menores*.

Su piedad y la perfección de los cantos dieron un matiz de distinción más acusado al conjunto armonioso de la Capilla, cuya nave vibraba con estremecimientos místicos cuando las argentinas voces piadosas elevaban sus preces y cantos.

Los patios recibían gocosos las caricias de sus sallos y juegos y las risas cargadas de sencillez y pureza; sus rostros reflejaban la pureza de unas almas ardientes y dispuestas a inmolarsé el día de mañana en el silencio de las abnegaciones fecundas para poder sembrar, a manos llenas, la semilla de la palabra y el ejemplo a las generaciones que están viniendo.

Marcharon después a Bajedo y esperamos que para agradecer el hospedaje rueguen con más interés y fervor por todos los alumnos y, sobre todo, por el numeroso grupo de «Contribuyentes a la Obra de San Juan Bautista de La Salles» que para Bajedo han entregado sus ahorritos.

Después... el Colegio se llenó de Hermanos para celebrar la Semana Pedagógica y el Santo Retiro (asunto de que el SUPLEMENTO de Unión habla más adelante).

Con esto, lector amado y paciente, termino la misión de esta Crónica que empezando en broma termina en serio.

Con su término coincide la llegada de los simpáticos alumnos que vienen a remendar los siete o los doses que se hicieron en las pruebas de junio.

Les deseamos restañen tan bien las heridas que nadie sepa las tuvieron.

Que el Señor de Cielos y Tierra y su Madre Augusta derramen una bendición sobre todos los lectores de este SUPLEMENTO y sobre

El Director de Unión.

No sé si existe un estado de alma más penoso, más difícil y a la vez más peligroso de soportar que el desaliento.

Un alma que ha pasado su vida en el trabajo, en la abnegación pero sin adular; un alma que tuvo conciencia del deber; lo quiso y lo ha cumplido. Pero a consecuencia de penosas circunstancias, muy dolorosas en ocasiones, como el fracaso, exigencias injustas, humillaciones merecidas o no; envidias y calumnias, falsas y no probadas delaciones... esta alma fatigada, extenuada, desamparada, renuncia a la lucha... necesita estímulo. El consagrar la vida a la función sublime de atender estas almas sería un ejercicio apostolado.

Un poco de confianza en los demás es necesario en las colectividades. (A. M. D. G.)

EXPOSICIONES. - En Bilbao

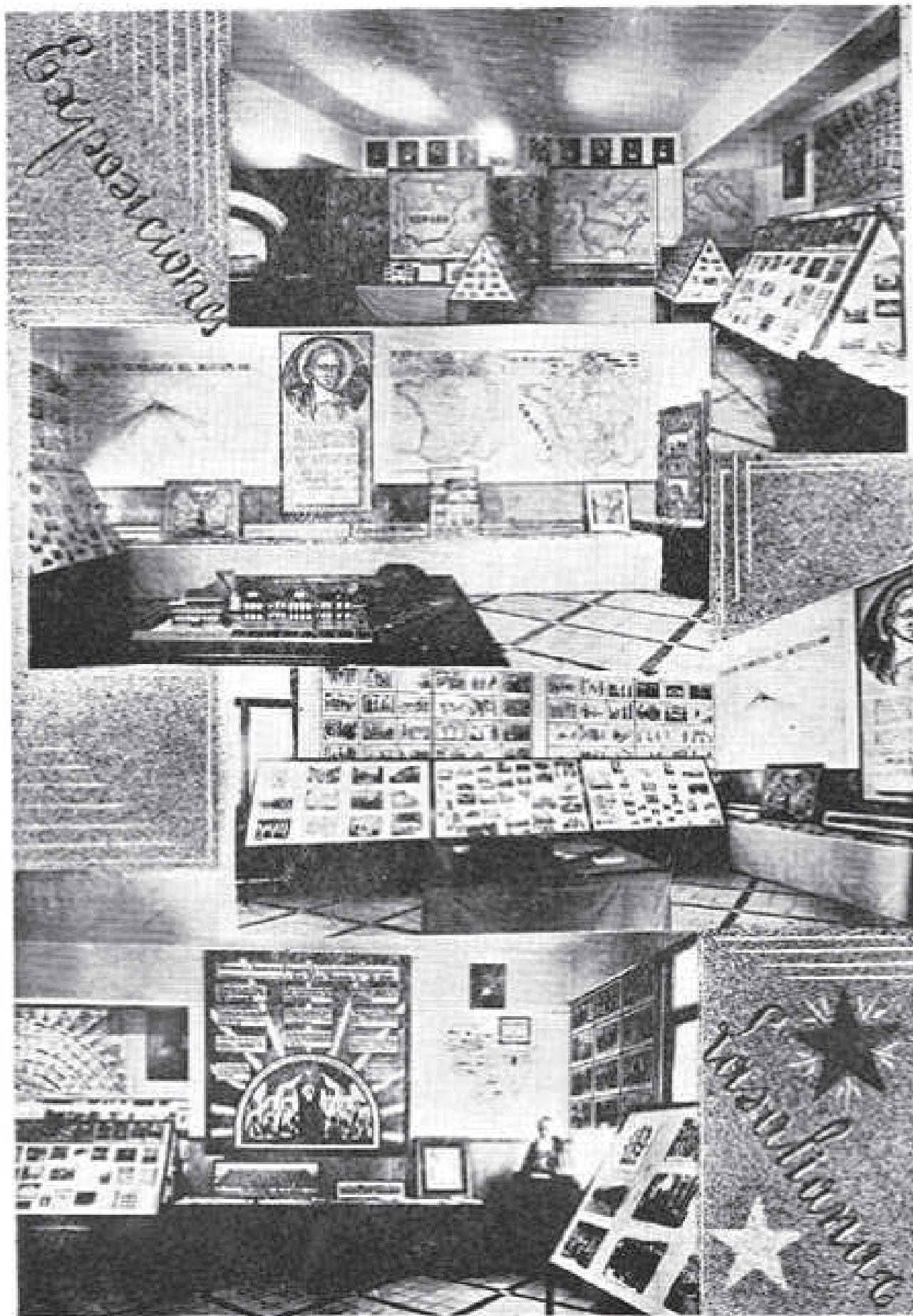

Diviéndolo con los Exalumnos

La nueva Directiva de exalumnos, que aceptó la representación de la Asociación, en cumplimiento de los Estatutos reglamentarios, ha echado sobre sus hombros la responsabilidad de las fiestas Lasalianas.

Mucho hizo y bosquejó la Junta saliente, que deja una estela fecunda de realizaciones serenas, y al amparo de ellas tócale a la actual Directiva hacer frente a las realidades que la confluencia de las fechas Lasalianas imponen. El tiempo hablará y en la Revista se anunciarán oportunamente.

EXALUMNOS QUE TRIUNFAN.—Entre las visitas recibidas durante el verano, además de los misacantanos, queremos destacar la del laureado pintor Antonio Morales Ruiz, quien con motivo del homenaje que se le rindió en su pueblo natal de Villavaquerín, vino a saludar, en compañía de su esposa, a sus profesores. Agradecemos la visita y le deseamos otros triunfos en las exposiciones pictóricas.

VALENTIN VAZQUEZ DE PRADA, del que ya Ustedes notificó un triunfo nos ha sorprendido con otro reciente: el conseguir plaza de Catedrático de Instituto con el número 1.

VICTORIANO VALVERDE, Médico. Ha sido el primer expediente académico de toda España. Su historial en la carrera arroja las notas siguientes: 29 Matriculas de Honor y 3 Sobresalientes. Ha sido pensionado para especializarse en Valdeceilla (Santander).

Con éxitos de éstos, la brillante falange de exalumnos se enaltece más. Que tengan estos queridos exalumnos muchos imitadores en la actual generación.

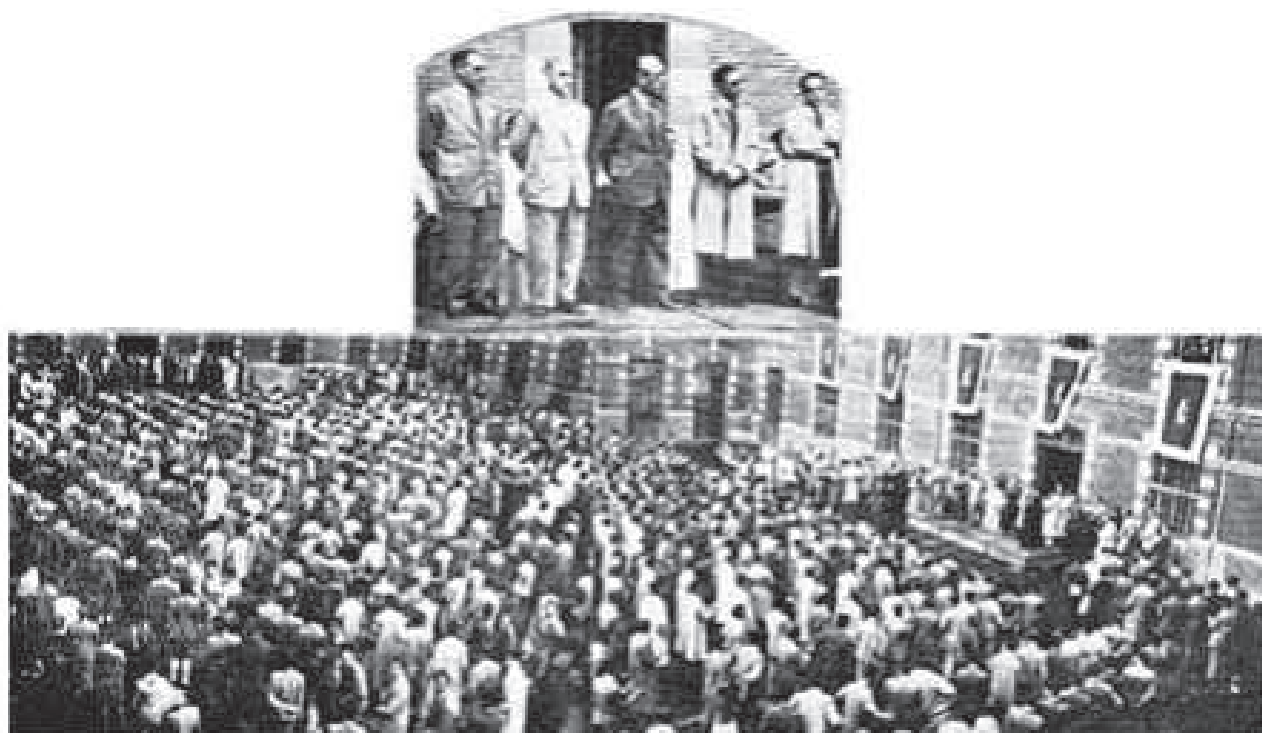

La Directiva saliente es saludada por los alumnos el día de la Asamblea.

Y TRIUNFO PARA SIEMPRE el exalumno, uno de los primeros que abrazara la vida religiosa en nuestro Instituto: *Hno. Apolinar*.

Nacido en Pozaldez, en 1881, asistió a las aulas de Paulina Harriet antes de ingresar en el Noviciado de Bujedo, donde tomó el hábito el 14 de diciembre de 1897. Hizo las primeras armas apostólicas en la escuela de Isla (provincia de Santander) y luego en Gijón, Astorga y en Bujedo (Gratuita).

Hombre de gran corazón se distinguió en su vida por su amor al trabajo y una afabilidad y alegría exquisita que irradiaba en derredor. Crucificado por unas dolencias crónicas que le retuvieron años enteros en la Casa de Retiro, quienes no estuvieran al tanto de sus padecimientos le creyeran el hombre más feliz, a tal punto se olvidaba de sí para alegrar a los demás. A su gracejo en la conversación unía la abnegación en obras, siendo Cireneo para los demás.

Una vida de violeta humilde que sólo Dios sabe apreciar, perfumando con su aroma la mansión bujedana, se tronchó y bajó a la tierra sin agonía y con lucidez cabal, después de recibir los Sacramentos el 4 de junio de 1956. Su alma gozará en los jardines eternos de los divinos esfuercos. D. E. P.



Valentin Vázquez de Prada, Catedrático de Oviedo. Núm. 1 en las oposiciones.



Hermano Apolinar.



El laureado pintor Don A. Morales, Antiguo Alumno, y su señora.

Exalumnos Cadetes... ¡He aquí vuestro modelo en el amor a la Patria y a los Hermanos! Imitadlo.



A los H^{os} de los S.E. Guzmanos mis individuos profesores a
la presentación en todo mi camino en el 2^o Centenario del 11^o
cumplido de los fundadores San Juan B. de la Salle.

José Varela

Presentación

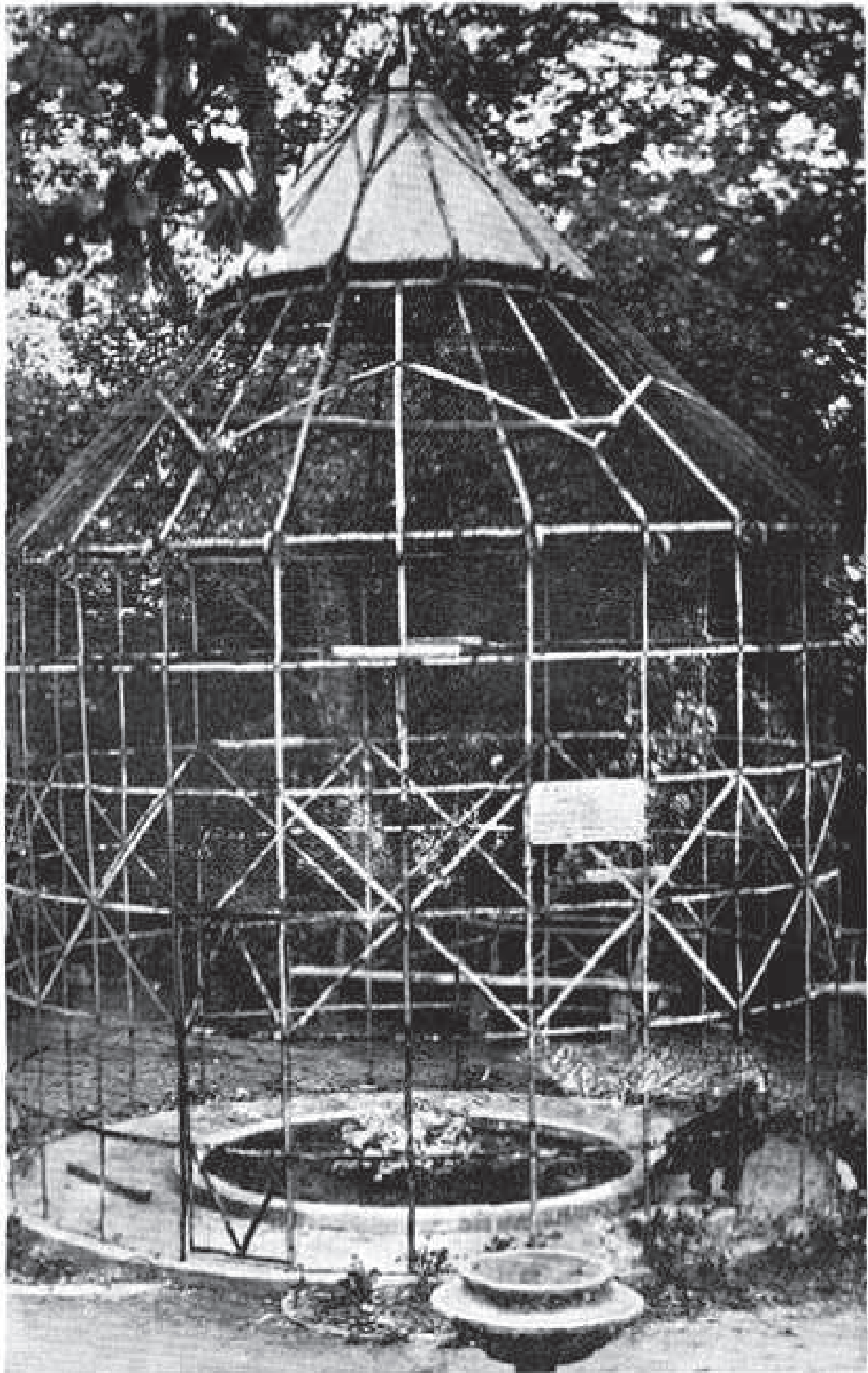

del Alumnado



1.ª Fila: A. García Corulla, E. Rodríguez Merino, A. Díez-Quijado Barrigón, F. J. Lumbreros Tejedor, F. Molpierrez García, J. M. Abad Simón, I. Caballero González, C. Domínguez Rodríguez. 2.ª Fila: A. Guerra Soba, A. Alvarez Mozo, J. A. Cerniño Martínez, F. Pérez Freije, L. Rubio de Antonio, F. Cartujo Estebanez, M. Fidalgo Domínguez. 3.ª Fila: J. Revuelta Arias, J. Pérez Román, J. P. Temiño Santosaldo, L. Martín Vegas, V. Cartujo González, J. Vega Loorden, L. Pérez Molina. 4.ª Fila: G. Calvo Moralejo, J. Guisero Pradales, M. Sánchez Martín, A. Villar Sánchez, A. Sendino López, J. L. Domínguez Rodríguez, L. Guerra Alonso. 5.ª Fila: M. Blanco Blanco, J. L. Corral Díaz, R. Fuente Fritos, J. Ruiz Garzon, A. García Amo, J. M. Soares Norriaga, S. Martín de la Concha.

1ª Fila. J. M. Martínez de Andret. R. L. Conde Contalejo. J. L. Garay Pesa. G. Baruaque Gutiérrez. J. M. Cauder Sánchez. J. Moyano Asensio. A. Melgar Gil. 2ª Fila. J. J. Rodríguez Cuesta. J. M. Coronado Arteaga. L. A. Moratinos Gervós. J. M. Guerra García. A. Peña y Peña. M. Coloma Marcos. G. Sánchez Ajo. 3ª Fila. T. Cespo Cedrún. A. Silió Correa. I. Martín Olmedo. J. L. Freyre Azcona. F. Silió Correa. L. González-Camino. L. Peña Gómez. J. Rubio Villamayor.



SEXTO BACHILLERATO B

4ª Fila. C. Fernández Rodríguez. F. Bartolomé Vega. Ruiz Fernández. P. Sánchez Martín. N. Corrión Rojo. A. Rodríguez. Munyerro. Sentados. M. González Fraguas. A. Seco Bayón. A. Alarcos Llorca. M. Rico Navarro. E. Gómez Velasco. I. Villar González. F. Alvarez de Toledo. J. Arnuete. Postor. Ausentes. J. M. Garay Pesa. J. M. Goyán Garriz. M. de la Mano Boi.

Bachilleres Universitarios Internos



Leonardo A. Rodriguez



Fernando Alvarez de T.



Carlos Alonso Guerra



Juan A. Soyano Bermeo



Gabriel Ariza A.



Juan Ariza Merin



Francisco Berillo Merin



Gerardo Acosta Bermeo



J.M. Ariza Uliora



Juan Carlos Pomplajo



Tomas Carballero D.



Enrique Gómez Amador



Angel García Barrios



Álvaro Guerra Pardo



José M. Gómez Pizarro



Luis González del Pozo



Fernando Esteban S.



Francisco Gómez Barrios



Enrique Márquez Alca



Juan Meléndez Otero



Eduardo Otero Cortés



Juan M. del Pozo Otero



José L. Rodríguez Sánchez



Jesús Frías Saco



Luis Triguero Rodríguez



Miguel Somoza García



Federico Somoza Cordero



José M. de la Serna Díaz



José M. Arias Domínguez

Externos



José Carlos Mato García



José L. Pérez Villanueva



Luis Barón Herrera



Luis Gómez Pizarro



Miguel Lohueta Castro



Luis C. Alvarez Galvan



Roy Mendez Zambrano



Felipe Alvarez Delgado



Luis A. Alvarez Sarmiento



Julio Benito Corrales



Federico Bolado Pizarro



Luis Contreras de la Cruz



Manuel Danilo Pizarro



José A. García Herrera



Domingo García Morán

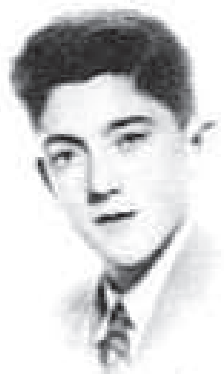

José M. Gallardo G.



José M. Gallardo G.



Daniel Gallardo Flores



José Antonio Goyco



Eduardo Gabriel Lora



José M. José Pedro C.



José María Sanfey



José Tomás Melón G.



Julián A. Muñoz Cornejo



César Hernández Ordoñez



Juan A. Muñoz Hdez.



Jose Martinez F.R.



Jose M. Gonzalez Ponce



J. Antonio Lopez R.R.



Jose Pizarro R.



Angel Angel Ponce C.



Alfonso J. Pizarro F.



Jose M. Gonzalez Ponce



Jose Luis Lopez



Angel A. Sotomayor Ponce



Jose Luis Gonzalez M.



Jose Teodoro Viqueza R.

1.º Filo. A. Virto Hernández. C. Blanco Hontoria. J. A. Villar Ocelja. F. García Rodríguez. 8. Armillos Armillos. E. Rincón Adanero. 2.º Filo. J. Timiño Moreno. F. Pérez Martín. A. Escribano Rodríguez. D. Hidalgo Salgado. S. Zanguitu Atucha. L. Díez Fernández. F. Palomo Sánchez. 3.º Filo. L. Herrero de Moral. J. Costrillo Ioribio. V. Centeno Fernández.



M. Barrios Monterrubio. E. Duque Ruiz. P. de la Plaza Juárez. I. Boeto Sarro. 4.º Filo. P. Sánchez Martínez. V. Mollaz Lara. A. García Maeso. J. Orrego Molino. A. M. Colzada Alonso. J. L. Lorenzo Fernández. 5.º Filo. J. L. Alianza González. A. Reglero Becarros. S. Martín Martín. V. Sánchez Yáñez. J. J. Soldado Morano. E. Bermejo San S. Torgarro Domínguez.



1.ª fila. D. Muñoz Mazón. D. Matías Bernardo. M. Alvarez Rovidorcht. J. L. Hidalgo Diaz. J. F. Bandeira Vázquez. L. Sánchez Garcia. A. Puente
 Alonso. 2.ª fila. M. Garcia Alonso. T. de la Hoz Monsalve. J. Martín Martín. A. Alonso Muñoz. F. Nieto Suárez. A. Santona Pérez. E. Ferrero
 Ferrero. 3.ª fila. J. Sastrón Sanz. A. M. Chamorro Martínez. R. Alonso Ibáñez. F. J. Garcia Rodríguez. R. Dopico Solgado. R. Medrano de Pabio.
 J. J. Rivera Benito. C. Palacios de la Villa. 4.ª fila. M. Alonso Acebes. F. Alonso Herrero. J. Vaquero Borjós. J. Martínez San Juan. N. Román
 Adanero. J. A. Velasco Coviedes. A. Hidalgo Diaz. 5.ª fila. P. Martínez Basida. L. Llorente Martín. A. Pantoja Arvalo. A. Jáñez Dominguez
 F. Serrano Bada. A. Grande Serrano. J. Benito Ravilla.



1.ª Fila. A. Alonso Montes. F. Abón Pérez. M. Rodríguez Palma. F. Llano Eicid. I. Delgado Costano. J. Llorente Llorente. A. Losada Salvador. 2.ª Fila. S. Rúa García. J. Olmedo Herrero. F. Yeboles Laré. L. Perote Yáñez. J. Fernández Noya. A. Puente Alonso. 3.ª Fila. F. Dominguez Palacios. C. Ferrero Solgado. P. Ramos González. V. Martínez Mozo. A. Manzano Loboito. M. García Requejo. A. Yáñez Lubión

M. Pascual Coca. 4.ª Fila. M. Pérez Díez. F. Solinero Molino. J. Martín Matilla. L. Arevalo Hidalgo. J. Barbero Gasca. J. Reguera Herrada. 5.ª Fila. T. Mateos Hernández. E. del Olmo Vázquez. M. de la Parra Puebla. R. Movilla Hermosilla. J. García Fernández. R. Fernández Rabanol. R. Catalina Martín. Ausentes: J. Recuero Carretero. J. Cantolopietro Fernández. F. de Frutos Garbóles.

1.^ª Fila. R. González de la Hoz. L. Enriquez Cordero. M. Gómez Gil. J. Losada Salvador. E. Aranzabal Alberdi. L. I. Alonso González. J. Beníte Cordero. 2.^ª Fila. R. Bolmori Ruiz. J. I. Fernández. J. Ruiz Pérez. E. Sanz Rodríguez. S. García Ramos. P. Sáez Malo. M. Pérez González. 3.^ª Fila. M. Díez del Campo. A. Fuentes Herrero. F. Galindo Martín. H. Pastor de León. G. Guillén Martínez. J. Poncela Amudo.



TERCERO DE PERIYALIE

A. Vaquero Barajas. 4.^ª Fila. I. García Martín. J. I. González García. A. Jorge Pérez. L. A. Hortelano Baltanar. L. Martínez Martínez. J. Domínguez Polacios. N. Fernández González. 5.^ª Fila. A. M. Muñoz Berzosa. A. Arrieta Arunobeña González. V. Santos Tejero. J. I. Trigueros Ramos. J. I. Beníte Cordero. E. Iantado Villorizón.



1.ª Fila: J. A. Fernández Alenza. F. Andrés Rico. B. Silva Manilla. J. M. Fraile Sánchez. F. Melendez Pierra. M. Pérez López. F. Vergara Jiménez.
2.ª Fila: V. Sanz Campos. A. Herrero Sáinz. M. Crespo Hernández. V. Alonso Delgado. J. M. Murrice Estébanez. J. M. Vaquero Borrojas. R. Villo-
nueva Villanueva. 3.ª Fila: I. Gil Velasco. Z. López Pérez. E. Rivera de la Riva. M. A. Fidalgo Ladrero. A. Valentin Salinos. L. Iglesias Vazquez.
A. Reglero Garcia. F. Sanchez Molina. 4.ª Fila: C. González Cancho. M. Garrido Pastor. C. de la Fuente Hernández. V. Rubio Yela. S. Coxado.
Catalino. A. Sanchez Frades. 1. Chico Moro. 5.ª Fila: B. González Morín. M. Hernández Diaz. M. Riano Zárate. E. Herrero Ortega. A. Estre-
mera Conli. J. Esteban Ortega.

Peritos Mercantiles



Carlos Andrés Uribe



José M. Gómez Muñoz



Emilio Cedeño García



Fernando Comas Domínguez



Alfonso Estrella



Aquilino Fajó Romero



José Julián García del Hierro



Manuel Gil Velasco



Andrés Gil Cardenas



Juan A. Gil Arce



Luis Graña Escobar



Gerardo Muñoz Díaz



Emilio José de Góngora



José M. Lorenzo de la Fuente



Benigno López Toribio



José M. Linares Prieto



Félix Mercedes Martínez



Jesús María Abad



Claudio Moreno López



Miguel Ortiz Pérez



Feliciano Rodríguez Almoraz



Pedro Riera de la Caba



Ángel Reglero García



Moisés Robles Escobedo



Humberto Vespino Pérez

Sección

Gratuitos





Viviendo el III Centenario



Coincidiendo con las Auras fiestas lasalianas en Valladolid (D. v.) se levantará, de nueva planta, el Colegio Hispano, y contigua, la Residencia Universitaria para un centenar de Estudiantes. El proyecto del Arquitecto D. Pedro Ispizua, autor de los Colegios de Palencia, Santander y Burgos, dice lo que será la realidad.



A modo de clarín

Como reguero de pólvora, la llama de los homenajes al Fundador de la Escuela Cristiana, está corriendo de uno a otro confín del Mundo.

La universalidad de la Institución Lasaliana hace que en toda lengua y raza se canten las Glorias de uno de los hombres que más han influido en la Historia durante los últimos siglos.

Nos llegan, sin interrupción, lujosos programas de festejos, de asambleas, de conferencias, discursos, festivales, inauguraciones, certámenes catequísticos, exposiciones, juegos, florales, etc.

Y a la verdad, acostumbrados a una propaganda con sordina, nos aturde un poco la eclosión brillante de las fiestas Centenarias.

Las Revistas Lasalianas en números extraordinarios, las Memorias Escolares, vestidas de toda la riqueza tipográfica y técnicas impresoras, airean las fiestas tenidas con la ilustración gráfica, y el corazón late apresuradamente, emocionado, ante el alarde organizador y la asistencia férvida de niños y jóvenes, del pueblo anónimo y las públicas autoridades a las conmemoraciones.

El epobre voluntario y «superior humilde», el «Sacerdote que muere en entredichos», el doctor hecho maestro de escuelas triunfa en el tiempo y en el espacio.

TRIUNFO EN EL TIEMPO: Tres siglos de existencia y las ideas de San Juan Bautista de La Salle, que han sufrido embates de pedagogías desnutridas pero audaces, se imponen año tras año por la fuerza intrínseca del genio organizador del Santo.

Y las persecuciones, vendaval arrasador de hojas caducas y troncos menos afinados, que en vida del Santo asolaron sus instituciones, se ensañaron en su patria, y del gigantesco árbol con frondosidades sin precedentes hicieron astillas y cenizas, pero cual Ave Fénix resurge con nueva vida; y los blancos cuellos como palomas mensajeras llevan el ramo de oliva a las conciencias y la palma de triunfos académicos y profesionales a los centros culturales.

El Lasalianismo, pedagogía ascética, es sancionado en el Fundador y luego en el Beato Benilde por la Santa Iglesia.

Y no es triunfo menor las numerosas Congregaciones docentes sin sacerdocio fundadas al influjo de los escritos Lasalianos en los siglos XVIII, XIX y en el actual. *Triunfo en el tiempo y*

TRIUNFO EN EL ESPACIO: Ya en vida

del Santo quiso ser universal: cuantas tribas se le ponían para que su institución quedara circunscripta a los límites diocesanos encontraron en él una tenaz oposición. Era su espíritu ambicioso de almas y de masas y buscó la forma de universalizarse. Si la escuela era para los hijos de los artesanos y la artesanía era función social difundida en el mundo... allí donde hubiera un representante del trabajo debería existir su escuela. Primero progresivo y gradual desarrollo en Francia. Todo el suelo francés prolifera Centros Lasalianos. Luego salta la semilla y Europa recibe los destellos de la Pedagogía del «Signum Fidei», y América y Asia son terreno abonado que reciben los gérmenes que el vendaval de la Enciclopedia levanta. Así, en el III Centenario la obra Lasaliana ejerce su influencia bienhechora en 64 naciones.

Si tu, colega querido, no has visto arder la flameante llama de las solemnidades Lasalianas no te descorazonas, que no son las fiestas para un día ni un mes. Al Colegio le ha tocado una conmemoración más posterior, y en el curso que viene has de ser partícipe y actor en las manifestaciones que se preparan.

Este **SURSUMENTO DE UNIÓN**, siguiendo la trayectoria de los números del curso, sigue siendo el portavoz que da a conocer, mediante artículos y noticias, al Santo y su obra.

Cuando creamos preparado el terreno, los lanzaremos a la realización de los programas que la Dirección y los exalumnos conjuntamente tienen planeados.

Mientras, ahora que te llegan las últimas brisas del Pisuerga por medio del **SURSUMENTO**, vete pensando un poco...

...en lo que has leído y sabes sobre San Juan Bautista de La Salle.

...en la frecuencia y fervor con que invocas al Santo.

...en lo que contribuyes a que la obra del Santo sea más apreciada: por tu comportamiento moral en las diversas situaciones en que vives; por tu forma de hablar de tu Colegio y tus Profesores; en lo que haces para que la Obra de San Juan Bautista de La Salle prospere y haya Hermanos suficientes que suplan a los que encañecen en la enseñanza.

Y entérate bien de lo que más adelante decimas sobre dicha «Obra de San Juan Bautista de La Salle».

EL GOBIERNO DEL INSTITUTO

EN 1950
ASISTENCIAS GENERALES



SAN JUAN BAUTISTA de la SALLE
al morir el 7 de abril de 1719
dejó
27 CASAS
474 HERMANOS
3880 ALUMNOS

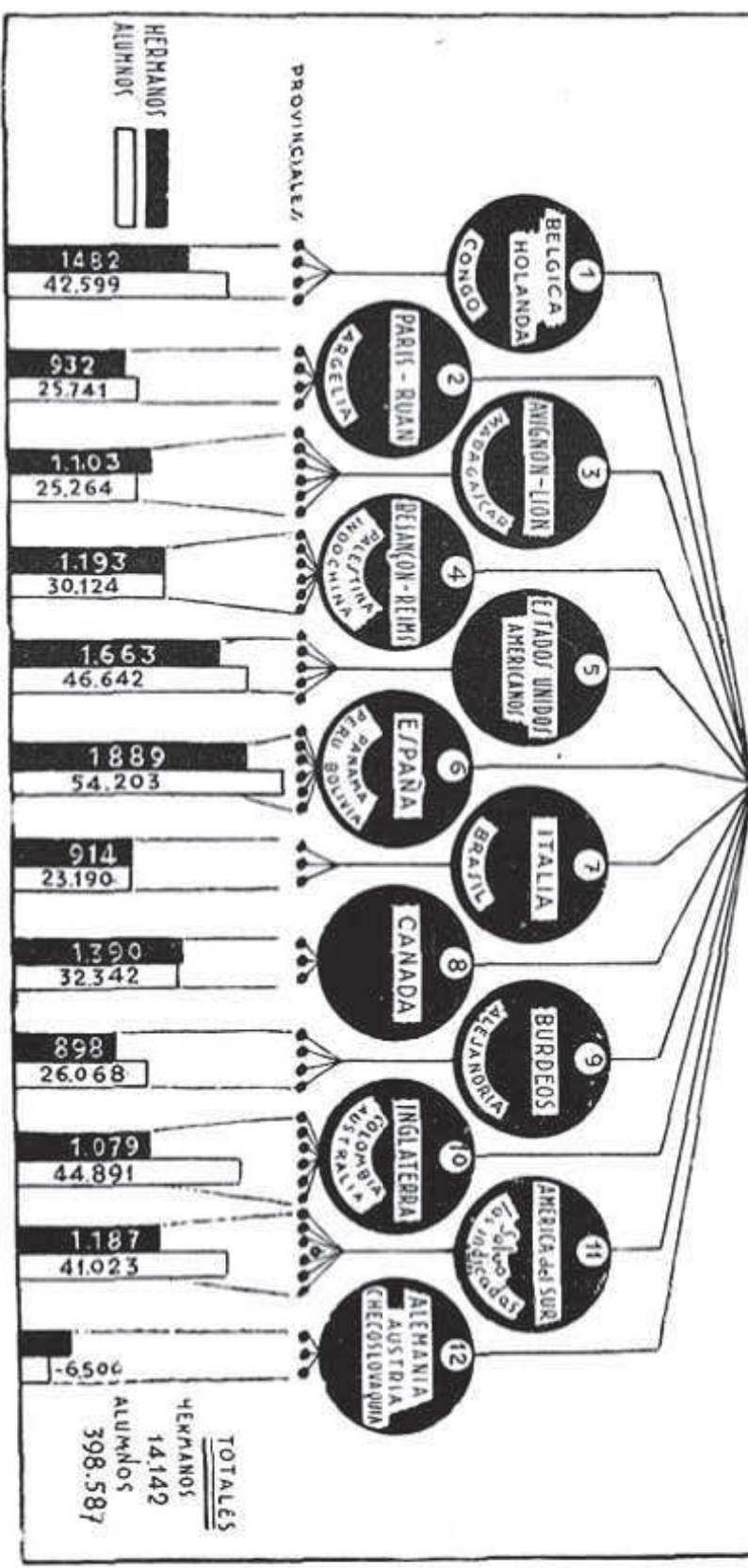

El nuevo Florón de San Juan Bautista de La Salle

Quando resonaban aún jubilosos los ecos de las primeras fiestas del Tricentenario del ínclito Fundador del Instituto de los Hermanos de las Escuelas Cristianas, a buen suceso llevadas aquellas en la opulenta capital de Vizcaya a base de la inauguración apoteósica del mayor templo del mundo dedicado a San Juan Bautista de La Salle, dejóse oír solemnemente la voz augusta del Vicario de Cristo proclamando a la faz del orbe al Padre de la Pedagogía moderna como Patrono de cuantos se dedican a la educación de los niños y adolescentes.

Por Letras Apostólicas de 13 de agosto de 1948 había decorado S. S. Pio XII a nuestro gran compatriota San José de Calasanz con el título glorioso de Patrono de todas las Escuelas Populares Cristianas por ser quien en la Ciudad Eterna abrió en 1597 la primer escuela pública de Europa para la educación de los hijos del pueblo pobres y abandonados.

Y ahora, por Breve de 15 de mayo del año en curso —cincuentenario de la canonización del genial Pedagogo de Reims— proclama a San Juan Bautista de La Salle «Principal Patrón celestial ante Dios de todos los maestros consagrados a la educación de los niños y adolescentes por ser de modo singular el Fundador de los «Seminarios de Maestros seculares» o Escuelas Normales.

Se extiende, por tanto, el Patronazgo, según el contexto del Breve pontificio, a todos los maestros y maestras, y a todos los sacerdotes, religiosos y seculares que ejercen la altísima misión educadora, y aun a los que se preparan a ella, como los alumnos de las Escuelas del Magisterio y de Centros análogos.

¡Oh, qué acrecentamiento de fulgor de la aureola celeste que bafia el semblante de bondad y simpatía irresistible de San Juan Bautista de La Salle!

Y es que este gran Siervo del Señor fue ante todo y sobre todo «maestro» y forjador de maestros, así religiosos como seculares, según el troquel del Maestro Divino.

Y así, transfigurada su alma en el amor de Jesucristo, con la renuncia de honores y riquezas, que ambas cosas poseía, y en medio de los mayores sacrificios y persecuciones, sin excluir la de los buenos, que, como enseñó Santa Teresa, es la mayor de las tribulaciones, funda con entrañas de misericordia para los niños desvalidos las *Escuelas gratuitas para los niños pobres*. Para los adultos empleados en el trabajo de día, las *Escuelas Dominicales*. Para los jóvenes que en el aprendizaje del oficio se adiestran en

el vicio, las *Escuelas Cristianas con talleres*. Para los niños discolos y rebeldes y para los jóvenes extraviados, las *Escuelas correccionales de San Yon*. Para los jóvenes nobles irlandeses que le confía Luis XIV el primer Pensonado o Colegio de *internos*. Y para las aldeas rurales que no podían disfrutar de las Escuelas de los Hermanos, los *Seminarios de maestros seculares*, conviene a saber, las Escuelas llamadas poco después Normales.

Toda esta hermosa variedad de Escuelas de Magisterio puede reducirse a dos clases: las de sus Religiosos los Hermanos de las Escuelas Cristianas y las destinadas a la formación de Maestros seculares, obra sorprendente del excanonigo de Reims, no tan conocida como su trascendencia exige.

No cabe dentro del reducido marco de un artículo explicar esta creación pedagógica admirable, que eleva al Santo sobre todos los pedagogos. De la importancia que dió a estos Seminarios o Escuelas Normales basta indicar los siete establecimientos intentados, de los cuales cuatro actuaron con éxito maravilloso. En la actualidad son veinticinco las Escuelas Normales Lasalianas para seculares, como lo expresa un elocuente cuadro de la Oficina de Estadística de la Casa Generalicia, con que pone contera de oro a un concienzudo estudio de este asunto la docta y galana pluma del pensador y poeta Reverendo Hno. Claudio Gabriel (Orizana) en la magnífica revista española del Tricentenario «Información Lasaliana», de la cual era adecuado y entusiasta Director.

• • •

Con lo sucintamente expuesto queda de plano el fundamento del hermosísimo Breve Pontificio enaltecedor del Pedagogo insuperado que plasmó, en expresión de Mgr. d'Hulst, la escuela *universal*, la que se puede establecer por doquiera, la que todos pueden frecuentar y la que responde a las necesidades de todos.

Un grito de júbilo estremecedor ha acogido la decisión sagrada del Papa en las 64 naciones que se aprestan a celebrar con llamaradas de entusiasmo el Tricentenario. El Mundo Lasaliano está de albricias.

Lauro sempiterno al «Principal Patrón celestial ante Dios de todos los maestros consagrados a la educación de los niños y adolescentes», el dulce, el amable, el arrebatador San Juan Bautista de La Salle, Fundador de los Hermanos de las Escuelas Cristianas.

Antolín Gutiérrez Cuñado.

MEMORIAS

Con la más dolorosa emoción prologamos el artículo-estudio de una mente privilegiada que se apagó para este mundo.

No hace un mes y medio escribíamos al llorado Hno. C. Gabriel (q. e. p. d.), suplicándole que, a pesar de su enorme trabajo en la dirección de la Revista "Información Lasaliana", y, sobre todo, del estado de crisis orgánica en que estaba nos remitiera un artículo para este SUPLEMENTO DE UNIÓN.

De paso para Bufado, "a descansar", nos dejó (no pudimos verlos) dos artículos (uno de los cuales insertamos). ¡quién nos iba a decir que serían los dos últimos regalos para este modesto amigo! : con frecuencia le hacemos peticiones de esta índole sin ser nunca defraudados.

El Carísimo Hermano C. Gabriel (Nazarío González), conocido por el pseudónimo de ORIZANA ha fallecido el 12 de agosto, un sábado, y en la Novena de la Asunción de María.

Su alma, arpa coliana, que vibraba con arpegios delicados al estímulo de todas las emociones religiosas y artísticas, alma de niño, salió de este mundo arrullado con las plegarias que sus mismos labios musitaban, ungida con los oleos santos y besada por Cristo que no dudamos le diría: "Bien has escrito de Mi".

No podemos seguir... Que nuestros lectores, antes y después de la lectura de esta pieza maestra de su capacidad estudiosa y creadora, tengan la delicadeza de rendir un homenaje fructuoso para el Ilustre ausente, elevando al Señor una oración por su alma.



III Centenario de San Juan Bautista de La Salle

Exaltación de la Pedagogía Católica

Felizmente estamos viviendo en España unos momentos de exaltación de la pedagogía católica. El centenario de San José de Calasanz, celebrado bajo los auspicios del Estado, ha dado un magnífica oportunidad para ello. El paso triunfal de las reliquias del santo pedagogo español ha manifestado bien a las claras el interés y el amor que despierta su pedagogía. Los actos conmemorativos, casi todos patrocinados por organismos oficiales, «Instituto San José de Calasanz», S. E. M., etc., han revestido una solemnidad a veces grandiosa.

El acto más importante, sin duda, fué el Primer Congreso Internacional de Pedagogía, celebrado en Santander-Bilbao, a fines de julio y principios de agosto del año pasado.

El Congreso, sin llamarse católico, lo fué casi exclusivamente. Lo fué por los congresistas nacionales y extranjeros que en él tomaron parte, en su casi totalidad católicos: Mr. Beales, Mr. Buisé, Mr. Planchard, Casotti, Mlle. Duprat, etc., etc. Los nombres españoles no hace falta citarlos.

Católico fué también el Congreso por los discursos que se pronunciaron: el de apertura del Excmo. Sr. Director de Primera Enseñanza D. Romualdo de Toledo; el de clausura del Excmo Sr. Ministro de Educación Nacional, D. José Ibáñez Martín; la magnífica lección del Excmo. Sr. D. Víctor García Hoz en San Sebastián, etc., por no alargar estas líneas.

Católico, sobre todo por el espíritu que le animó, como puede muy bien verse por las conclusiones aprobadas en el Palacio de San Telmo de la capital donostiarra.

En octubre se celebró en Madrid el Primer Congreso Interiberoamericano de Educación. Valen para él como exaltación de la pedagogía católica, casi las mismas observaciones que hemos hecho al de Santander-San Sebastián.

Felicitémonos de ello. Parece que los católicos nos hemos percatado ya de que es hora de que exaltemos nuestros valores pedagógicos. Hemos hecho demasiado tiempo de comparsa, con la bobaliconia inconsciente, ante la profana glorificación de los pedagogos protestantes y ateos.

Como nos decía la Srta. Duprat, alta representación de la luminosa escuela pedagógica de Friburgo, en Santander, parece extraño, que los católicos, que podemos presentar con legítima satisfacción una pléyade clarísima de pedagogos, hayamos vivido tantos años en un incomprensible complejo de inferioridad.

En España, por lo menos, parece que esto ha acabado. Felicitémonos de ello.

En abril de este año comenzaron las solemnidades del III Centenario de San Juan Bautista de La Salle, el Fundador de los Hermanos de las Escuelas Cristianas.

He aquí otra gran figura de la pedagogía católica. La grandeza de su obra se impone a católicos y no católicos. Su labor, por medio de su Instituto, se extiende por sesenta y cuatro naciones, y en ellas educa unos 450.000 alumnos. Es, en este aspecto, la primera Congregación docente.

En España tiene el Instituto Lasalliano unos 140 Centros y en ellos reciben educación más de 40.000 alumnos. También en España es, en este aspecto, la primera institución docente congregacional.

Pero no es este aspecto global, ciertamente digno de atención, lo que más puede enaltecer la figura de San Juan Bautista de La Salle.

Su nombre va unido a muchas reformas pedagógicas. Sería pueril el perder el tiempo en descubrir si es el creador de tal o cual sistema, de tal o cual procedimiento pedagógico. No está ahí su gloria, sino en la magnífica aplicación que supo hacer de principios, que pudo recibir más o menos consistentemente en estado embrionario.

«Todos los escolares de una misma lección seguirán juntos... Tendrán un mismo libro. Se hará que lean siempre los primeros los menos adelantados, empezando por la lección más fácil y terminando por la más difícil. «Mientras que un niño lee, todos los demás... seguirán en su libro, que habrán de tener con ambas manos... El maestro cuidará mucho de que todos lean bajo lo que el lector lee alto, y de tiempo en tiempo, mandará leer a algunos algunas palabras para ver si efectivamente siguen la lectura».

He aquí el sistema simultáneo, generalizado, sistematizado. Nadie pretende que sea invención de San Juan Bautista de La Salle, como no lo es de nadie, puesto que esta forma de enseñar nace espontáneamente en el espíritu humano. Amós Comenio había dicho en 1640, en su *Didáctica magna*, que se instruyera a los niños *semel et omnes simul*.

Pero La Salle junta las ideas dispersas, las coordina, las codifica. Temperamento principalmente activista, sabe sacar el mejor partido de ideas fecundas, pero de fuerzas latentes, que esperan el desarrollo de su eficacia, en el clima de una organización apropiada. ¿No es este el verdadero concepto de creador en lo humano? Los resultados convincentes obtenidos por La Salle en sus escuelas trajeron la victoria del sistema simultáneo. Incompleto largo tiempo, y comprometido en

un tiempo, por la boga del sistema mutuo o lancasteriano, la victoria del simultáneo parece hoy definitiva.

«El primer libro dice la «*Conduite des Ecoles*», obra de San Juan Bautista de La Salle, en que aprendían a leer los niños estará compuesto de toda clase de sílabas en la lengua materna. Y la lectura se proseguirá de este modo, en el segundo y tercer libro de lectura. Sólo después de esto se enseñará a leer en latín. «No se pondrá en esta lección sino a los que sepan leer perfectamente la lengua vulgar».

Con estas pocas frases se sienta un principio revolucionario en la pedagogía. Por él pierde el latín la supremacía, que había tenido siempre, de generación en generación se repetían los sofismas en que se apoyaba la costumbre de enseñar a leer primero en latín que en la lengua vernácula.

La Salle tuvo que defender su posición, aun frente a sus mejores amigos y discípulos de París, por ejemplo, Mgr. Godet de Marais, Obispo de Chartres, en un memorial que goza sentido común y sentido pedagógico.

Cierto es que los señores de Port-Royal y los oratorianos, a pesar de su latinismo que seguía triunfando en la Enseñanza Media, habían puesto la lengua nacional a la base de la enseñanza. Pero ellos no se cuidaban sino de la aristocracia. El pueblo esperaba su liberación. La Salle se la trajo aunque no sin lucha. Las rutinas subsistieron aun mucho tiempo en la Enseñanza Primaria. Aun se las podía encontrar en algún punto perdido de Francia hace cincuenta años. El muro que levantaban entre la escuela y la vida, se derrumbó. El esfuerzo de San Juan Bautista de La Salle hizo en él una brecha tan larga y tan abierta que el derrumbamiento ha sido total.

El orden material es absolutamente imprescindible en la labor pedagógica. Marjón dirá que una escuela desordenada es peor que una escuela cerrada. Y ciertamente que la Escuela Cristiana de La Salle es ordenada. Su orden parece un reflejo del alma luminosa y hacedora del pedagogo. Esta claridad es una fuente que no se agota nunca.

Claro está que ha sido preciso modificar en algunos pormenores la obra del Santo, pero el espíritu es el mismo. Ni ríñas, ni gritos en torno de la escuela. Se entra y se sale de ella con el silencio y la medida con que se entra y se sale de la Iglesia. En clase el silencio ha de ser guardado por el maestro y por alumnos que no hablarán sino lo necesario. La escuela ahorrará palabras y establecerá la disciplina con su tic-tac sobriamente administrado.

Pero no es sólo en este aspecto meramente pedagógico en el que puede ser interesante la figura de La Salle. Lo es, y acaso más, en el aspecto social.

No se puede en un artículo exponer como

se merece la importancia social de algunas de las creaciones pedagógicas del Santo.

Al llegar a París en 1688 encontró, en la escuela de San Sulpicio, que iba a dirigir, un taller de hacer medias y gorros, que era la causa del desorden que allí reinaba. Lejos de suprimir el taller, el Santo manda ir de Reims un Hermano hábil en la manufactura, y el trabajo se perfecciona, al organizarse.

En 1696 abre en la misma capital, una «Academia cristiana», escuela dominical, a la que asisten los jóvenes las horas libres de los domingos.

Ya existían estas escuelas dominicales en Flandes. Pero la Lasaliana tuvo mucho mejor alcance. No fue sólo una especie de patronato, sino que en ella se daba a los adolescentes una verdadera formación profesional, con cursos de geometría, de dibujo, de arquitectura. El éxito sobrepasó las esperanzas. Llegó a contar hasta 200 alumnos.

También para la burguesía era necesaria una reforma pedagógica. Muchas familias de esta clase social de la ciudad de Ruán pidieron a La Salle que se encargara de la educación de sus hijos.

Para responder a este deseo nació el Pensionado de San Yon, arrabal de la capital normanda. El Santo, siempre práctico, consultó a los padres sobre lo que pretendían que enseñara a los hijos. De aquí nació una Segunda Enseñanza moderna: porque en San Yon se enseñaban, además del catecismo y de la historia sagrada, la historia y la geografía, la literatura, la retórica, la teneduría de libros y la contabilidad, la geometría, la arquitectura. Para algunos alumnos se añadieron cursos de hidrografía, de mecánica, de cosmografía, de cálculo diferencial e integral, de música y de lenguas vivas. Es decir, una Segunda Enseñanza y aun casi Superior sin el latín. Una verdadera revolución en la tradición pedagógica.

La Salle allanó, con su plan, un buen terreno de la muralla de la vieja ciudadela de los estudios clásicos. No, cierto, que no lo estimara, sino que pensó que las disciplinas de los clásicos no le venían ya a una gran clase social. Una vez más la pedagogía Lasaliana se alejaba de la tradición para acercarse a la vida.

En este recuerdo de las instituciones pedagógicas-sociales Lasalianas habría que citar también la Escuela de Corrección establecida en el mismo local de San Yon. Los padres mandaban a ella, en plan de reformarlos, los hijos difíciles o prematuramente viciosos. Según se iban enmendando se les aflojaban las disposiciones disciplinarias, siempre humanas y llenas de paternal solicitud, y se les colocaba después en el pensionado técnico. Los reformandos podían, en sus ratos de ocio —que a todos se les ejercitaba en los estudios—, cuidar algún pájaro, cultivar

fiorez, a tener en fin, otros educativos entretenimientos.

Sistema digno de llamar la atención, preludio de organizaciones en que sobresalen los Hermanos en Inglaterra, en Estados Unidos, en Lorena...

Similar a ésta, pero más severa, era la llamada «Pensión de fuerzas» en que eran reformados los individuos allí colocados por sentencia judicial.

Los que se mostraban más dóciles asistían a cursos de geometría, de dibujo y de arquitectura. Podían también dedicarse a trabajos manuales. Para ello se habían instalado unos talleres, rodadas de pradera.

Como se ve, el genio pedagógico de San Juan Bautista de La Salle fué extraordinariamente ancho y fecundo en iniciativas.

Citemos, para acabar, otra: las Escuelas Normales. La gran laguna de la Enseñanza Primaria, en los siglos pasados, era la falta de Centros donde se formarían los maestros. Sería difícil atribuir a ningún pedagogo la creación del primer embrión de Escuela Normal. La Salle encontró ya las normales —llamémoslas así— en que se formaban los sacerdotes dedicados a la enseñanza.

El gran mérito de La Salle fué fundar *Seminarios de Maestros rurales*, para seculares, en régimen de internado, con su selección vocacional, con su plan de estudios, con su reglamento privativo, con su escuela de aplicación. Habrían de pasar más de ciento cincuenta años para que el Estado igualara la obra Lasaliana.

Decimos Seminarios, porque efectivamente fundó tres y de vida muy floreciente. Fué, después de la fundación de los Hermanos, la obra en que puso más cariño y tesón. Dios probó este afán, porque aquellos seminarios fueron arruinados por enemigos de fuera o de dentro del Santo Fundador.

Aquella hermosa ilusión, unos años magnífica realidad, ha vuelto a ser una de las mejores obras del Instituto. Gracias a Dios hoy están muy florecientes las Escuelas Normales, que los Hermanos dirigen en Bélgica, Alemania, Irlanda, Inglaterra, el Perú, el Ecuador... En España las cuatro Escuelas del Magisterio de la Iglesia, y fundadas al amparo de la Ley de 17 de julio de 1945 son dirigidas por los Hermanos de las Escuelas Cristianas.

Los Hermanos, como su Fundador, están, sobre todo, al servicio de la Iglesia. El Santo Educador, ningún otro nombre le cuadra mejor, inspira en sus hijos, con la ayuda de Dios, una vocación de religiosos educadores. Las palabras son dos, pero el espíritu es uno.

El pensamiento del Padre ha unido tan entrañablemente dos vocaciones en un solo concepto, que todo intento de separación analítica resultaría mortal para él. El apostolado de la enseñanza, el ministerio único de los Hermanos de las Escuelas Cristianas,

es a la vez medio y fin de santificación personal. Las dos llamas de su vida se han unido para siempre en una sola.

La pedagogía Lasaliana es, como todo el mundo lo comprende, una pedagogía al servicio de la obra salvadora del Cristianismo. En una línea podríamos resumir su teleología: hacer santos. «El fin de las Escuelas Cristianas, dice el primer capítulo de la Regla es dar cristiana educación a los niños. El Santo lo ha comentado copiosísimamente en sus «Meditaciones» ascético-pedagógicas, y, sobre todo, en sus «Meditaciones sobre el magisterio».

¿Cómo salvar las almas? «Formando a los niños en el espíritu del Cristianismo». La expresión es muy feliz. ¿Cómo formar en ese espíritu? «Para llevar a los niños a asimilarse el espíritu del Cristianismo ha de enseñárseles las verdades prácticas de la moral de Jesucristo y las máximas del Santo Evangelio».

No nos extrañe que el primer texto que citamos tenga tan marcado sabor activista, el Santo Educador era mucho más amigo de la práctica que de la teoría. Claro que, en cuestión de doctrina religiosa, sobre todo, no podía prescindir de esta.

El añade siempre a la instrucción la *formación en la práctica*.

Decíamos que la pedagogía Lasaliana tiende a formar santos. «Habéis sido llamados a vuestro santo ministerio, dice el Fundador a sus hijos para procurar la santificación de vuestros discípulos. Por eso hacen sólo obra de Dios».

«Vivís todos los días con los pobres y estáis obligados, de parte de Dios, a revestirlos de Jesucristo». «Dios os manda conservar la vida de Jesucristo en el corazón de vuestros discípulos». «Dios os ha llamado a ser los padres espirituales de los niños, o, en otros términos, a engendrarlos en Jesucristo».

Cristo es, pues, el centro de la pedagogía Lasaliana. No podemos seguir copiando textos, que bastan los transcritos.

Por este carácter profundamente religioso de sus escuelas han sido tan perseguidos los Hermanos en Francia, su suelo natal, en Alemania, en Méjico, en España. El martirologio Lasaliano se va extendiendo por toda la tierra. Pero ese es el signo de su auténtica e inmortal fecundidad.

En este artículo sobre San Juan Bautista de La Salle nos hemos contentado con su carácter especial de pedagogo. Pero este rasgo no describe toda su rica personalidad. Hay el poeta, y el místico y escritor, pero harían esta presentación demasiado larga.

Que la celebración del Centenario halle en todos los medios, pero, sobre todo, en el pedagógico, el calor que se merece. El Estado, por medio de sus instituciones pedagógicas, no puede estar ausente de él, y creemos que no lo estará.

C. Gabriel, F. S. C.

EL MUNDO LAJALIANO EN 1949

En los Hermanos se incluyen los estudiantes finalistas



AMERICA	
NACIONES/	17
CAJAS/	374
HERMANOS/	5,364
TOTAL ALUMNOS/	140,387
GRATUITOS/	72,829



ASIA	
NACIONES/	11
CAJAS/	56
HERMANOS/	561
TOTAL ALUMNOS/	33,405
GRATUITOS/	5,720

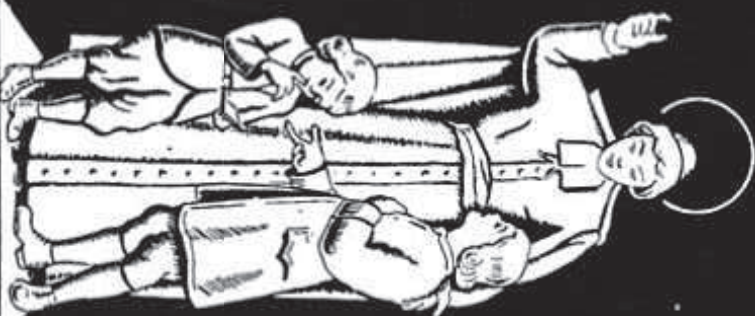

EUROPA	
NACIONES/	21
CAJAS/	830
HERMANOS/	9,010
TOTAL ALUMNOS/	194,080
GRATUITOS/	55,624



AFRICA	
NACIONES/	13
CAJAS/	56
HERMANOS/	497
TOTAL ALUMNOS/	25,083
GRATUITOS/	11,779



OCEANIA	
NACIONES/	5
CAJAS/	25
HERMANOS/	175
TOTAL ALUMNOS/	6,119
GRATUITOS/	928

Primera Conmemoración solemne del Período Casaliano en el Colegio

Celebración íntima y sin el concurso de los escolares.

Celebración, con todo, cuyas consecuencias tendrán decisiva influencia sobre el alumnado.

Desde el día 17 van llegando Hermanos de toda la Rosa de los Vientos españoles...

Para recibirlos están entre nosotros desde hace días los Rvds. Hnos. Visitadores General y Provincial.

El 19, llegan el Rvdo. Hno. Asistente del Superior General, Guillermo Félix, y el Reverendo Hno. Postulador General y Consultor de la Congregación del Concilio, Hno. León de María.

El mismo día empiezan sus tareas las reuniones plenarias y las comisiones.

La *Semana Catequística*, con carácter de intimidad, tiende a realizar un análisis de las actividades específicas del Hermano como Apóstol del Catecismo; y a examinar los métodos y los resultados obtenidos; a resolver dificultades surgidas en las horas presentes; a confrontar con las realidades, las teorías; a introducir en las ramas desnutridas savia de injertos benéficos.

Es la pedagogía Lasaliana una pedagogía viva y no fosilizada, y la renovación dentro de la fidelidad a los cánones tradicionales, una vital necesidad.

Ponencias, estudios, conferencias, discusio-

nes... un trabajo orientador y constructivo tendente a infundir en las mentes de los Hermanos ideas motoras que influyan en la mejor preparación doctrinal remota y en el perfeccionamiento de fondo y forma de la acción sola, que para el Hermano es la razón de su vida vocacional.

Si vosotros, alumnos, no habéis estado corporalmente presentes en esta celebración Lasaliana, si que estábais en las mentes de los asistentes. Por vosotros y para vosotros se celebra esta magna reunión. Por vuestra mejor capacitación cultural religiosa, y para la mejor consecución de la finalidad trascendente de vuestra vida, la salvación eterna, hemos emprendido esta Semana Pedagógico-Catequística.

Pareja a ella se ha montado una Exposición que refleja la labor del Instituto, y sobre todo su expansión. Exposición que es exponente de las actividades distintas de los Hermanos y quiere abrir los ojos a muchos que nos desconocen. Es similar y tiene elementos de las que figuran en las ilustraciones adjuntas. Como broche áureo de la Semana, después de la gimnasia intelectual, los Hermanos están haciendo el Santo Retiro, crisol ardoroso que hará pasar las ideas de la mente al corazón, y saldrán, cual nuevos Apóstoles tras Pentecostés, transformados, y renovarán la faz de los centros de apostolado.

Reflexiones

De poco sirve estar con Cristo en el Colegio, si fuera no sabemos seguir con Cristo por todas partes.

Un joven, verdaderamente católico, debe estar formado para evitar el choque de muchas cosas, y para no ser arrollado por los acontecimientos debe estar informado de ellos: formación sin información vale poco; información sin formación entontece.

Aprendamos bien las nociones fundamentales de vida religiosa y moral que poseídas equivocadamente implican grandes errores de conducta.

No se puede obrar bien cuando no se piensa bien.

Al joven católico se le debe distinguir, sobre todo, por ser el primero en la esfera de su profesión, oficio, actividad.

La mala calidad del sustantivo (médico, comerciante, estudiante) desacredita el adjetivo (católico).

Entretimiento

geográfico-lasaliano

Para todos los alumnos:

I Indicar las provincias de España que tienen Hermanos.

II En el Provinciatato de Valladolid indiquense los Colegios con una + y las gratuitas con O y además el nombre de los pueblos donde están.

III Si son capaces de averiguarlo digan cuántos alumnos tiene cada casa.

Las soluciones más justas serán publicadas en Unión.

ACERTIJO

¿En qué provincia sin Hermanos se fundará primero una casa Lasaliana?

La solución no deben preguntarla al Hermano Provincial que tiene mucho trabajo.

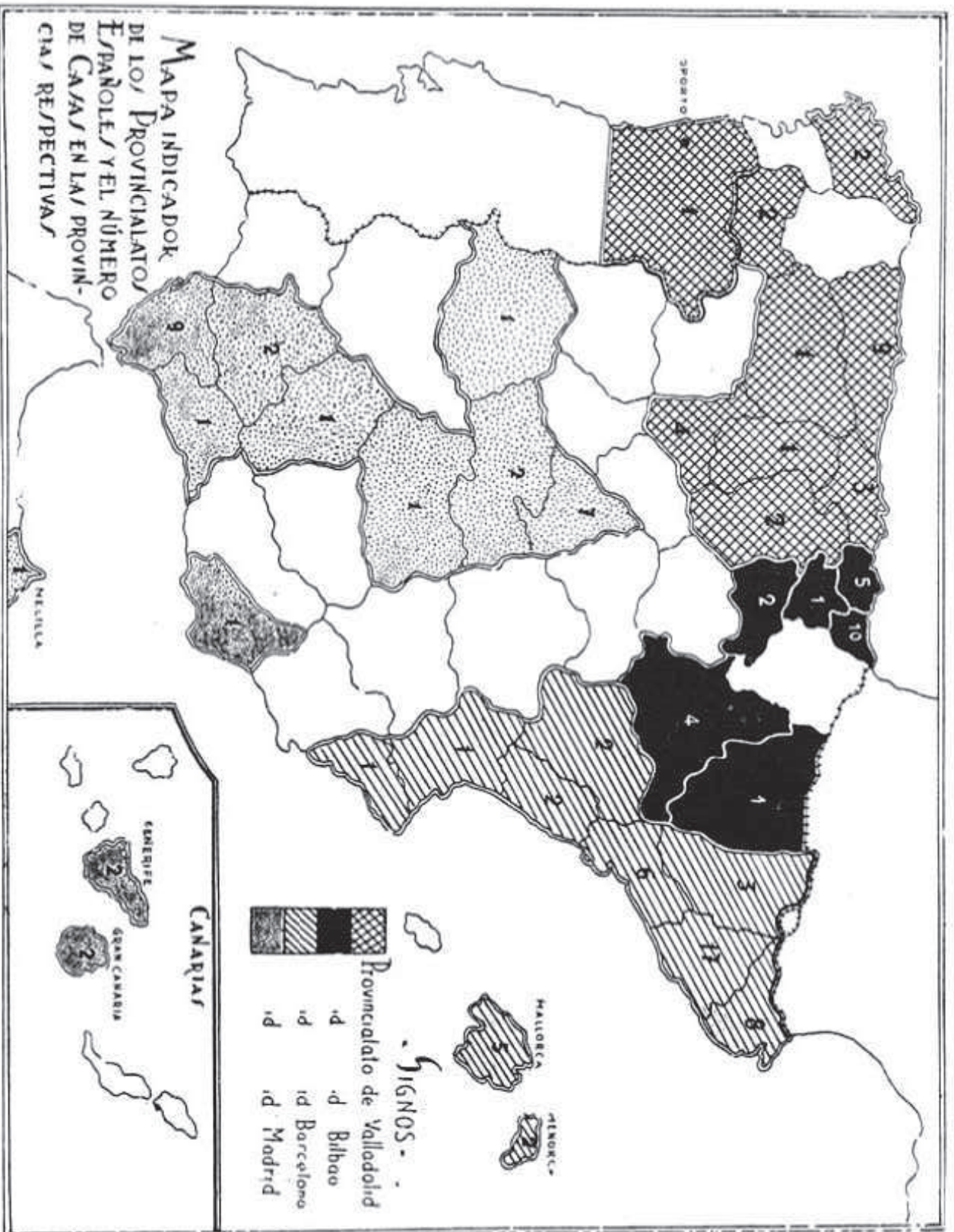

LOS MEJORES CONTRIBUYENTES A LA Obra de San Juan Bautista de La Salle

2.º ELEMENTAL B
Eusebio de Francisco

3.º ELEMENTAL
Jesus M.º Jordán
Luis Castañón
Pedro Garayo

INGRESO A
Juan Antonio Torres

1.º BACHILLERATO A
Emeterio Ruiz
Jesus Ampudia
Miguel A. Gonzalez
José L. Cortés
Jesus Linaero
José L. Moro
Jaime de Frutos
Fernando Mozo

1.º BACHILLERATO B
Antonio Querol
Fernando García

3.º BACHILLERATO A
Germán Burgos
José Gómez-Rodulfo
Gonzalo González
Aureo Sánchez
M. A. Alonso
José M.º Alvarez
Pedro Cartujo
Antonio Cebrian
Ildelfonso Fernández
Onésimo García
Diodoro García
Pablo Gil
Pedro Lobato
Emilio López
Gregorio Lozano
Carlos Monsalve
Francisco J. Pondereux
Jesus Rebollo
J. Antonio Sánchez

3.º B
José Antonio López

4.º A
César Terrón
Felipe Fernández
Santiago González
Alberto González
Jacobo Cuadrado
Eduardo Cid
Félix Hidalgo
Juan Antonio Zarate
Félix Hombría
José Maza

4.º B
Marcial Carrión
Luis Manuel Lanura
Jesus Martín
Carlos Soria
Dámaso Gatón
Tomás Crespo
Emilio Zapotero
Santos Velasco
Vicente M. Calabaza
Antonio Jiménez
J. M. Arcos
F. Arcvalo Santiago
Adolfo Charles
Amiano Mafureco
J. Antonio Martín
Luis Mata
José Rodríguez
Augusto Sánchez
Fernando Miranda
J. Antonio Torre
J. Antonio Alonso
Pedro Luis Martínez
Gonzalo Fernández
Vicente Marqués

5.º A
Antonio Rivera
Miguel Blanco
Orestes Alonso
José Martín

6.º A
Manuel Blanco
Francisco Caballero
Gonzalo Calvo
Francisco Cartujo
Valentín Cartujo
J. Antonio Cermeño
José Corral
Camilo Domínguez
Miguel Fidalgo
Fidel Pérez
Jaime Revuelta
Lucio Rubio
Julián Ruiz
Luciano Martín
Jaime Revuelta
Enrique Rodríguez

6.º B
Fadrigue Alvarez
Juan Manuel Couder
Luis R. Guerra
Andrés Rodríguez
Gabino Sánchez
Arturo Melgar
Fernando Silió
Rafael Conde
Luis Peña

7.º A
Juan Campo

Enrique Mengoti
Carlos Alonso
Guillermo Arieta
Tomás Cardallaguet
Angel García
Gómez Barrero
Justo Gómez
A. Labuerta
Eloy Marcos
Javier Molpeceres
Eduardo Olano
J. Manuel del Pozo
J. Luis Redondo
Federico Saracibar
Julio Trigucro
Enrique Mata
Francisco Boville

7.º B
Pepe Molero
Federico Bolado
Jose M.º Gutiérrez
J. Manuel Miranda
José Molero
Alfonso Pelayo
Julio Benito
Manuel Dávila
Antonio G. Herrero
Domingo García
Juan Lesmes
José M.º López
Juan A. Marcos
Tomás Melgar
Jesus Rojo
Angel A. Santamaría

3.º PERITOS
José Losada

4.º PERITOS
Armando Sancha
Angel Reglero
Francisco Vergara

5.º PERITOS
Miguel Ortíz
Emilio Jácome
Camilo Conde
Carlos Andrés
Celestino Huidobro
Pedro Rico
Jesus Macho
J. Luis García
José M.º Carrero
José M.º Lordén
Luis Gracia
Adrián Gil
Moisés Robles
Agustín de Frias
José Lorenzo
Nicolás Vesteiro
José Antonio Gil

¿Qué es la Obra de San Juan Bautista de La Salle?

Es una institución benéfica recomendada por los Sumos Pontífices que tiende a regular la caridad en provecho del Magisterio religioso.

No vamos a traer a estas páginas los datos y citas que «Estrella Lasalliana» expone, pero sí reforzar su labor con unas ideas sacadas del Catecismo.

Es condición del hombre caer en el pecado; necesita reparar, expiar sus faltas. La Doctrina Cristiana nos enseña que debemos reparar las faltas cometidas y evitar las futuras.

¿Cómo? Por la oración, ayuno y limosna. La oración expia los pecados cometidos contra el Señor; el ayuno repara los cometidos contra sí mismo; la limosna, los delitos que perjudicaron a nuestros prójimos.

El primer medio no admite excesivas objeciones de los cristianos, más o menos bien cumplen con ese deber.

El segundo sufre bastante mengua en ciertas clases de creyentes... El hedonismo reinante va creando un ambiente de sensualidad difusa que influye en las mentalidades haciendo huir de la mortificación a muchos cristianos.

El tercer medio es el que suscita en los cristianos de fe lánguida muchas sonrisas y pocas realidades.

Una fe robusta, alimentada por la consideración de la veracidad de la Escritura Santa no deja de obrar conforme a las palabras del anciano Tobías (Tob., XII, 9).

«La limosna libra de la muerte, y es la que purga los pecados, y alcanza la Misericordia y la Vida Eterna».

Por eso a un cristiano que hace limosnas no se le debería dar gracias... él es el que debe agradecer a los que le facilitan el cumplimiento de un deber de tanta trascendencia.

Limosna da quien hace cualquiera de las obras de Misericordia; y el valor de la misma es función del espíritu de fe con que la da, no de la cantidad material.

Ante las infinitas sollicitaciones que el bolsillo cristiano recibe, ¿por qué ramas debe inclinarse al hacer las limosnas?

Resueltamente: por aquellas cuyas sumas contribuyan a la mayor gloria de Dios mediante el aprovechamiento de las mismas por el mayor número de necesitados, y su mayor indigencia.

En esta categoría se hallan los pobres necesitados del pan de la cultura cristiana, y esto lo remedia la «Obra de San Juan Bau-

tista de La Salle» cuyo fin es preparar el mayor número de Hermanos para que desempeñen la función social del Magisterio.

Gracias al movimiento iniciado entre nuestros alumnos y exalumnos las limosnas recaudadas van en aumento de año en año. Con motivo del Año Lasalliano deseáramos que se incrementara más a fin de poder alimentar, vestir, instruir y formar unos cuantos más futuros Hermanos.

Todos quisieran tener para sus hijos Hermanos capacitados, y en número suficiente, de forma que ningún servicio auxiliar estuviera en otras manos. Remedio: suscribir una «Acción del Banco de la Providencia» con intereses infinitos.

La MEMORIA o SUPLEMENTO DE UNIÓN da constancia de los muchachitos del Colegio que han contribuido más a esta «Obra» sin indicar la cantidad.

Hacemos una especial mención de los jóvenes: José Molero Sánchez, Armando Sancha Frades, Gonzalo González Téllez y Antonio Rivera Blancafort, cuyas cantidades suman un piquito de cuatro cifras; y por colectividades las clases de: 7.º A de Bachillerato, 4.º B de Bachillerato y 3.º A de Bachillerato, que van a la cabeza de las 25 clases del Colegio.

Si el Año Lasalliano, además de rendir homenajes pasajeros al Santo Fundador, el Colegio consigue una beca para varios Hermanos; y de los exalumnos otras becas, habremos echado los cimientos de unas obras, que el Señor no dejará de bendecir.

Ante la democratización del mal, ante el peligro que, una niñez y juventud de los menesterosos sin cultura alguna, representa para ellos y para nosotros, por ser materia en donde las ideas subversivas de la Revolución puedan introducirse, no nos queda otra disyuntiva que trabajar para levantar el sentido moral de proletariado.

Ayudemos a la «Obra de San Juan Bautista de La Salle» con ella además de las bendiciones divinas y las pontificias obtendremos muchas gracias de expiación, evitaremos las nuevas caídas, daremos para las Misiones y los Seminarios y la prensa, pues en un Hermano conseguido, va la semilla fecunda que germinará en frutos de sacerdocio entre los alumnos que tenga: en misioneros; en propagandistas de la fe en los diarios, etc.

Que el año próximo Unión pueda aumentar la lista de los donantes y que el Señor se lo premie.

Súplica final al lector

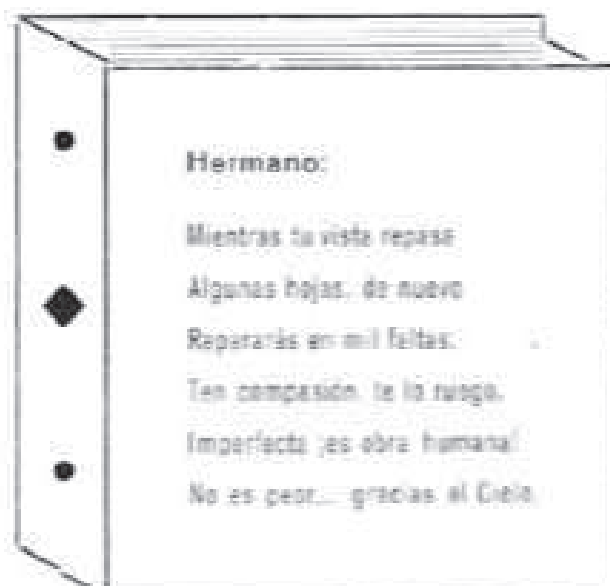

Hechóse

de imprimir este

SUPLEMENTO en los Talleres

Tipográficos de CASA MARTIN,

de Valladolid, en la Fiesta de

San Agustín, Doctoe. Agosto

del Año Santo

1950.